



OUTILS ÉNERGISÉS POUR LA
RÉPARATION AUTOMOBILE





VOTRE SOLUTION

95 ANS D'INNOVATION



Depuis toujours, **FACOM** est à l'écoute des professionnels afin de leur offrir des outils qui répondent à leurs exigences et rendent leur travail quotidien plus facile et plus sûr.

FACOM est aujourd'hui le leader européen de l'outillage professionnel avec plus de 9000 références de solutions de rangement (servantes, armoires, coffres, boîtes à outils), d'outillage à main (clés, tournevis, pinces marteaux, outils pneumatiques) et d'outillage spécialisé (Automobile, électricité, aéronautique).

95 ANS DE FABRICATION



FACOM est reconnu à l'international comme un fabricant concepteur d'outillage professionnel.

Les outils **FACOM** dépassent largement les performances des normes en vigueur.

Nos 250 ingénieurs et designers répartis dans 10 bureaux d'études conçoivent à la fois des outils à main et des outils énergisés de haute qualité et fabriqués dans nos 12 sites de production.



COMPLÈTE

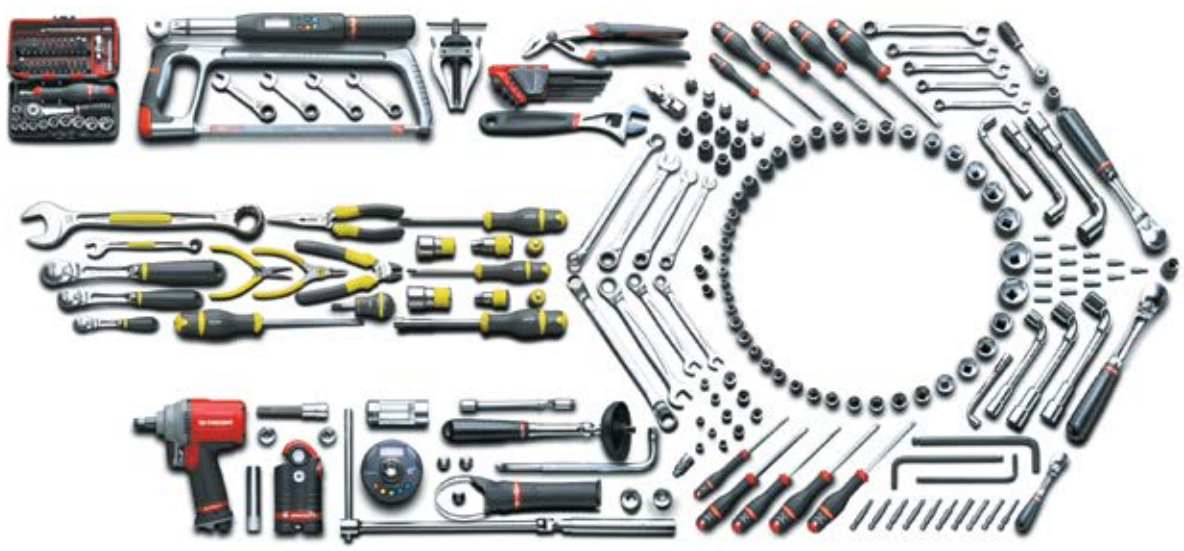

NOUS DÉVELOPPONS VOS SOLUTIONS ÉLECTRIQUES

DES PRODUITS PERFORMANTS ET UNE GAMME COMPLÈTE



Avec une expérience de plus de 95 ans dans le secteur automobile, **FACOM** a développé une gamme d'outils adaptée à votre métier :

- Réparateur automobile
- Pneumaticien
- Carrossier
- Réparateur poids lourds, bus ou équipement agricole
- Assistance dépannage

BATTERIES À TECHNOLOGIE DEWALT®



Nos outils sans fil utilisent dorénavant une nouvelle plateforme de batterie Lithium-ion.

Cette plateforme utilise la technologie de notre société sœur **DeWALT®**. Cela signifie que si vous possédez déjà des outils **DeWALT®** utilisant ce format de batterie, vous pourrez les interchanger dès lors que le voltage est identique.

ONS ENERGISÉES

À VOTRE SERVICE



Les outils pneumatiques **FACOM** sont garantis 2 ans.
Les outils sans fil sont garantis jusqu'à 3 ans
(enregistrement en ligne nécessaire)
Les packs batteries et les chargeurs sont garantis 1 an.
Cette garantie est le reflet de la qualité de notre gamme.
FACOM propose également un service de réparation paneuropéen. Veuillez contacter votre revendeur pour plus d'informations.

MANUELS D'UTILISATION ET PIÈCES EN LIGNE

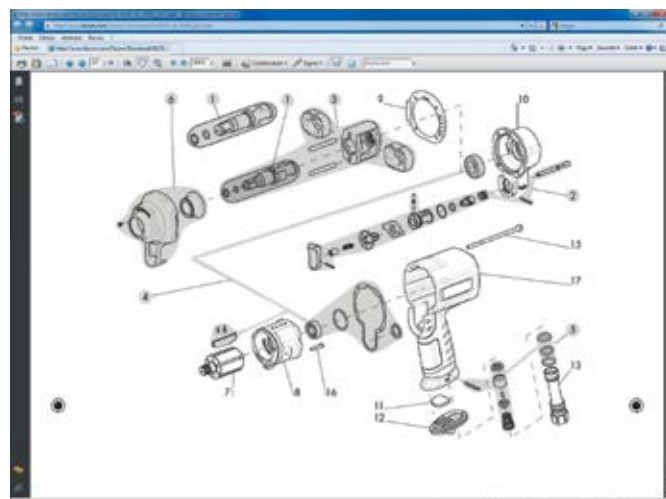

Vous trouverez les manuels d'utilisation sur notre site web, www.facom.com.

Vous y trouverez des informations détaillées et des illustrations détaillant les pièces de rechange disponibles pour votre outil **FACOM**.

www.facom.com/support

SOMMAIRE

- ▶ **Clés à chocs** 9
- ▶ **Cliquets** 22
- ▶ **Visseuses** 26
- ▶ **Meuleuses** 28
- ▶ **Ponceuses** 33
- ▶ **Perceuses** 39
- ▶ **Scies** 41
- ▶ **Outils spécialisés** 43
- ▶ **Accessoires** 47



OUTILS ÉNERGISÉS POUR LA
RÉPARATION AUTOMOBILE



NOUVEAU CATALOGUE
FACOM F13



Utilisez votre Smartphone pour scanner les QR codes sur les pages de ce catalogue afin d'accéder à plus d'informations sur les produits et à des vidéos de démonstration

LE SEUL OUTIL QUI MET TOUS LES AUTRES À VOTRE DISPOSITION

DE NOUVELLES DÉCOUVERTES À CHAQUE PAGE...

UNE CONSULTATION AU BOUT DES DOIGTS...

TOUJOURS À VOS CÔTÉS, OÙ QUE VOUS VOUS TROUVIEZ...













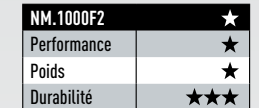

CLÉS À CHOCS

LES CLÉS À CHOCS FACOM

CONÇUES POUR DÉLIVRER UNE PUISSANCE MAXIMALE !

FACOM PROPOSE UNE LARGE GAMME DE CLÉ À CHOCS. EN FONCTION DE L'APPLICATION ET DE L'UTILISATION DE LA CLÉ, CE GUIDE VOUS AIDERA À SÉLECTIONNER L'OUTIL QUI VOUS CONVIENT.

MATERIAU	3/8"		1/2"		3/4"		1"		USAGE
	Performance	Durabilité	Performance	Durabilité	Performance	Durabilité	Performance	Durabilité	
TITANIUM									6
	★★★	★★★	★★★	★★★	★★★	★★★	★	★★★	5
COMPOSITE									4
	★★	★★★	★★	★★★	★★	★★★	★	★★★	3
ALUMINIUM									2
	★	★★★	★	★★★	★	★★★	★	★★★	1
									USAGE OCCASIONNEL
	★	★★★	★	★★★					

LA PUISSANCE



MODÈLE COMPACT



CLÉS À CHOCS CORPS COMPOSITE

PRATIQUE

L'inverseur intègre 3 réglages de puissance.

PERFORMANTE

Puissant moteur à faible consommation d'air.

SÉCURITÉ

Retenue de la douille par jonc de friction.

PRATIQUE

Raccord d'air tournant pour éviter que le tuyau ne s'enroule.

LÉGÈRE ET CONFORTABLE

Boîtier en matériau composite résistant aux produits chimiques et à l'acide.

ROBUSTE

Système de frappe marteau jumelé.

EXCELLENT CONTRÔLE

Gâchette progressive pour une bonne régulation de la vitesse.

PUISSANCE ET CONFORT



∅ 3/4"
NK.2000F2
★★



∅ 3/8"
NJ.2000F2
★★

∅ 1/2"
NS.1500F2
★★

∅ 1/2"
NS.1800F2
★★

CLÉS À CHOCS ALUMINIUM

EXCELLENT CONTRÔLE

Gâchette progressive pour une bonne régulation de la vitesse.

SÉCURITÉ

Retenue de la douille par jonc de friction.

PRATIQUE

L'inverseur une main intègre 5 réglages de puissance.

ROBUSTE

Système de frappe marteau jumelé, dans un corps solide en Aluminium.

PUISSANCE ET DURABILITÉ



∅ 1/2"
NS.1010F2
★

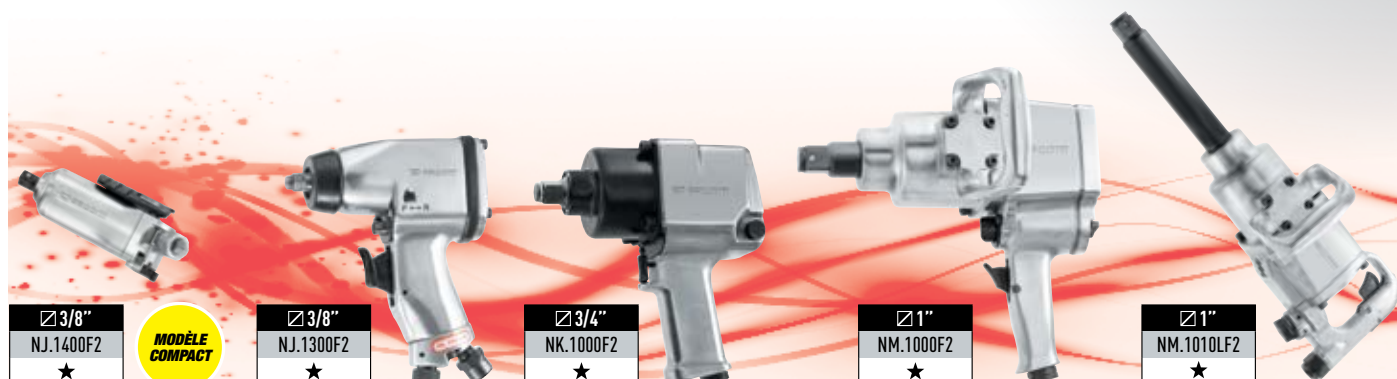

∅ 3/8"
NJ.1400F2
★

∅ 3/8"
NJ.1300F2
★

∅ 3/4"
NK.1000F2
★

∅ 1"
NM.1000F2
★

∅ 1"
NM.1010LF2
★

NJ.3000F

LÉGÈRE, ROBUSTE ET ENDURANTE

USAGE INTENSIF DANS DES ESPACES RÉDUITS :
PASSAGE DE ROUE, TRANSMISSION,
ÉCHAPPEMENT...

CLÉ À CHOCS 3/8" TITANIUM

- Structure en titane pour une meilleure solidité, avec un poids réduit.
- Gâchette progressive : excellent contrôle et régulation optimale de la vitesse.
- Déflecteur d'échappement en titane : évite les projections d'air vers l'opérateur.
- Poignée ergonomique "soft".
- Inverseur "une main" : 3 réglages de puissance.
- Les innovations apportées au moteur augmentent sa durée de vie.
- Nouveau moteur monobloc, basse consommation à haut rendement délivrant un couple de 710 N.m.
- Également disponible en $\varnothing 1/2"$: NS.2000F.



NJ.2000F2

LÉGÈRE ET PUISSANTE

CONVIENT AUX ESPACES RÉDUITS :
PASSAGE DE ROUE, TRANSMISSION,
ÉCHAPPEMENT...



CLÉ À CHOCS 3/8" COMPOSITE

- Le carter avant, en aluminium renferme un mécanisme endurant de type "twin hammer".
- Puissant moteur à faible consommation d'air délivrant un couple de 290 N.m.
- Inverseur avec 3 réglages de puissance intégrés en position serrage.
- Raccord d'air tournant pour éviter que le tuyau ne s'enroule.
- Boîtier en matériau composite robuste et léger, résistant aux produits chimiques et à l'acide.
- Gâchette progressive pour un meilleur contrôle de la vitesse.
- La retenue de la douille par jonc de friction permet un changement rapide.
- Également disponible en $\varnothing 1/2"$: NS.1500F2.

NJ.1300F2

RAPIDE ET LÉGÈRE

CONVIENT AUX ESPACES RÉDUITS :
PASSAGE DE ROUE, TRANSMISSION,
ÉCHAPPEMENT...



CLÉ À CHOCS 3/8" ALUMINIUM

- Le corps, en aluminium renferme un mécanisme à simple marteau.
- Protection du nez en caoutchouc.
- Retenue de la douille par jonc de friction.
- Gâchette progressive pour un meilleur contrôle de la vitesse.
- Molette de réglage de la puissance.
- Inverseur "un main".

CLÉ À CHOCS 3/8" COMPACTE

NJ.1400F2

**ULTRA COMPACTE,
EXCELLENT CONTRÔLE**

IDÉALE POUR LES PETITS DESSERRAGES
MOTEUR, OU POUR LES ESPACES
LES PLUS RÉDUITS



**MODÈLE
COMPACT**

CLÉ À CHOCS 3/8" PAPILLON

- Inverseur progressif "une main".
- Mécanisme de frappe à double marteau, corps en aluminium.
- Mécanisme de retenue à bille.
- Entrée d'air articulée pour les accès difficiles,
- 3 réglages de puissance.

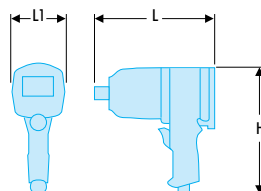

	COUPLE DE DÉCOLLEMENT [N.m]	COUPLE DE TRAVAIL [N.m]	COUPS PAR MINUTE [cpm]	VITESSE À VIDE [tr/min]	POIDS [kg]	CARRÉ CONDUCTEUR [Pouce]	PRESSION DE TRAVAIL [bar]	CONSOMMATION D'AIR MOYENNE [l/min]	CONNECTION OUTIL [Pouce]	DIAMÈTRE TUYAU MINI. [mm - pouce]	L [mm]	L1 [mm]	H [mm]	VIBRATION [m/s ²]/a	VIBRATION [m/s ²]/K	PRESSION ACOUSTIQUE [dB(A)]	NIVEAU SONORE [dB(A)]
NJ.3000F	710	570	1750	10500	1,300	3/8"	6,2	125	1/4"	10 - 3/8"	152	66	180	3,06	0,79	93,80	104,80
NJ.2000F2	590	475	1290	9600	1,300	3/8"	6,2	120	1/4"	10 - 3/8"	157	58	165	4,30	0,92	92,70	103,70
NJ.1300F2	180	102	705	11200	1,200	3/8"	6,2	74	1/4"	10 - 3/8"	137	49	167	4,00	0,89	94,70	105,70
NJ.1400F2	120	100	660	12000	0,530	3/8"	6,2	48	1/4"	10 - 3/8"	140	40	54	7,00	1,19	96,00	107,00



NS.3000F

ROBUSTE, HAUTE PERFORMANCE ET COMPACTE

USAGE INTENSIF POUR LA
MAINTENANCE AUTOMOBILE,
PNEUMATICIENS ET CARROSSIERS

CLÉ À CHOCS 1/2" TITANIUM

- Gâchette progressive : excellent contrôle et régulation optimale de la vitesse
- Déflecteur d'échappement en titane : évite les projections d'air vers l'opérateur.
- Poignée ergonomique "soft".
- Inverseur "une main", 3 réglages de puissance.
- Les innovations apportées au moteur augmentent sa durée de vie.
- Nouveau moteur monobloc, basse consommation à haut rendement délivrant un couple de 1700 N.m



NS.2000F

ROBUSTE, HAUTE PERFORMANCE ET ENDURANTE

MODÈLE
COMPACT



UTILISATION INTENSIVE DANS
DES ESPACES RÉDUITS : PASSAGE DE ROUE,
TRANSMISSION, ÉCHAPPEMENT

CLÉ À CHOCS COMPACTE 1/2" TITANIUM

- Structure en titane pour une meilleure solidité, avec un poids réduit.
- Gâchette progressive : excellent contrôle et régulation optimale de la vitesse.
- Déflecteur d'échappement en titane : évite les projections d'air vers l'opérateur.
- Poignée ergonomique "soft".
- Inverseur "une main", 3 réglages de puissance.
- Les innovations apportées au moteur augmentent sa durée de vie.
- Nouveau moteur monobloc, basse consommation à haut rendement délivrant un couple de 800 N.m.
- Également disponible en 3/8" : NJ.3000F

NS.1010F2

PUISSANTE ET ENDURANTE



L'OUTIL CLASSIQUE
POUR LA MAINTENANCE AUTOMOBILE

CLÉ À CHOCS 1/2" ALUMINIUM

- Mécanisme endurant de type "twin hammer", corps en aluminium.
- Inverseur "une main" comportant 5 réglages de puissance de serrage.
- Poignée en caoutchouc isolante et confortable.
- Gâchette progressive pour un meilleur contrôle de la vitesse.
- Retenue de la douille par jonc de friction.



CLÉS À CHOCS 1/2" COMPOSITE

NS.1500F2

**PUISSANTE,
COMPACTE
ET CONFORTABLE**

CONVIENT AUX ESPACES RÉDUITS : PASSAGE DE ROUE, TRANSMISSION, ÉCHAPPEMENT...

**MODÈLE
COMPACT**



NS.1800F2

**PUISSANTE
ET CONFORTABLE**

POUR LA MAINTENANCE GÉNÉRALE AUTOMOBILE



CLÉ À CHOCS COMPACTE 1/2" COMPOSITE

- Le carter avant, en aluminium renferme un mécanisme endurant de type "twin hammer".
- Puissant moteur à faible consommation d'air délivrant un couple de 505 N.m.
- Inverseur avec 3 réglages de puissance intégrés en position serrage.
- Raccord d'air tournant pour éviter que le tuyau ne s'enroule.
- Boîtier en matériau composite durable et isolant, résistant aux produits chimiques et à l'acide.
- Gâchette progressive pour un meilleur contrôle de la vitesse.
- Retenue de la douille par jonc de friction.
- Également disponible en carré 3/8" : NJ.2000F2



CLÉ À CHOCS 1/2" COMPOSITE

- Le carter avant, en aluminium renferme un mécanisme endurant de type "twin hammer".
- Moteur à 6 palettes délivrant un couple de 1 080 N.m.
- Inverseur avec 3 réglages de puissance intégrés en position serrage.
- Boîtier en matériau composite léger, durable et isolant.
- Gâchette progressive pour un meilleur contrôle de la vitesse.
- Encombrement étudié pour accéder aux espaces réduits.
- Retenue de la douille par jonc de friction.

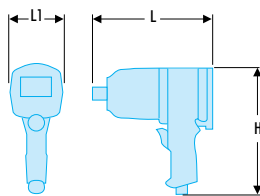

	COUPLE DE DÉCOLLEMENT [N.m]	COUPLE DE TRAVAIL [N.m]	COUPS PAR MINUTE [cpm]	VITESSE À VIDE [tr/min]	POIDS [kg]	CARRÉ CONDUCTEUR [Pouce]	PRESSION DE TRAVAIL [bar]	CONSOMMATION D'AIR MOYENNE [l/min]	CONNECTION OUTIL [Pouce]	DIAMÈTRE TUYAU MINI. [mm - pouce]	L [mm]	L1 [mm]	H [mm]	VIBRATION [m/s ² /a]	VIBRATION [m/s ² /K]	PRESSION ACOUSTIQUE [dB(A)]	NIVEAU SONORE [dB(A)]
NS.3000F	1700	1290	1160	7225	2,100	1/2"	6,2	144	1/4"	10 - 3/8"	179	78	181	4,91	0,97	94,20	105,20
NS.2000F	800	625	1750	10500	1,400	1/2"	6,2	125	1/4"	10 - 3/8"	157	66	180	3,06	0,79	93,8	104,8
NS.1010F2	1015	750	950	7100	2,600	1/2"	6,2	120	1/4"	10 - 3/8"	187	69	188	8,40	1,33	93,00	104,00
NS.1500F2	670	542	1250	9650	1,300	1/2"	6,2	120	1/4"	10 - 3/8"	157	58	165	8,20	1,55	92,90	103,90
NS.1800F2	1080	950	1060	7700	2,200	1/2"	6,2	143	1/4"	10 - 3/8"	180	69	183	10,20	1,45	96,00	107,00



NK.3000F

ROBUSTE, TRÈS HAUTE PERFORMANCE ET ENDURANTE

USAGE INTENSIF POUR LA MAINTENANCE
DES POIDS LOURDS, ENGINS DE TP,
MACHINES AGRICOLES

CLÉ À CHOCS 3/4" TITANIUM

- Structure en titane pour une meilleure solidité, avec un poids réduit.
- Gâchette progressive : excellent contrôle et régulation optimale de la vitesse.
- Déflecteur d'échappement en titane : évite les projections d'air vers l'opérateur.
- Poignée ergonomique "soft".
- Inverseur "une main", 3 réglages de puissance.
- Les innovations apportées au moteur augmentent sa durée de vie.
- Nouveau moteur monobloc, basse consommation à haut rendement délivrant un couple de 2115 N.m.

**COUPLE
MAXI.
2115 N.m**



NK.2000F2

PUISSANTE ET CONFORTABLE

POUR LA MAINTENANCE DES POIDS LOURDS,
ENGINS DE TP, MACHINES AGRICOLES



CLÉ À CHOCS 3/4" COMPOSITE

- Le carter avant, en aluminium renferme un mécanisme endurant de type "twin hammer".
- Moteur à 6 palettes délivrant un couple de 1700 N.m.
- Inverseur avec réglage de puissance intégré en position serrage.
- Boîtier en matériau composite léger, durable et isolant.
- Gâchette progressive pour un meilleur contrôle de la vitesse.
- Encombrement étudié pour accéder aux espaces réduits.
- Retenue de la douille par jonc de friction.

NK.1000F2

COMPACTE ET ENDURANTE

POUR LA MAINTENANCE DES POIDS LOURDS,
ENGINS DE TP, MACHINES AGRICOLES



CLÉ À CHOCS 3/4" ALUMINIUM

- Mécanisme endurant de type "twin hammer", corps en aluminium.
- Inverseur avec 6 réglages de puissance intégrés en position serrage.
- Gâchette progressive pour un meilleur contrôle de la vitesse.
- Retenue de la douille par jonc de friction.



CLÉS À CHOCS 1"

NM.1000F2

PUISSANTE ET ENDURANTE

POUR LA MAINTENANCE LOURDE DES POIDS LOURDS, ENGINES DE TP, MACHINES AGRICOLES



CLÉ À CHOCS 1"

- Mécanisme endurant de type "twin hammer", corps en aluminium.
- Poignée secondaire pour une meilleure répartition du poids.
- Inverseur avec 6 réglages de puissance intégrés en position serrage.
- Déflecteur d'échappement : évite les projections d'air vers la surface de travail.
- Gâchette progressive pour un meilleur contrôle de la vitesse.
- Retenue de la douille par jonc de friction et goupille traversante pour une sécurité maximale



NM.1010LF2

PUISSANTE ET ENDURANTE

IDÉALE POUR LE CHANGEMENT DE PNEUMATIQUES POIDS LOURDS, AGRICOLES, BUS, ENGINES DE TP



CLÉ À CHOCS 1" À BROCHE LONGUE 200 mm

- Mécanisme endurant de type "twin hammer", corps en aluminium.
- Gâchette progressive pour un meilleur contrôle de la vitesse.
- Inverseur avec 6 réglages de puissance intégrés en positions serrage et desserrage.
- Déflecteur d'échappement : évite les projections d'air vers la surface de travail.
- Poignée secondaire pour une meilleure répartition du poids.
- Retenue de la douille par jonc de friction et goupille traversante pour une sécurité maximale.

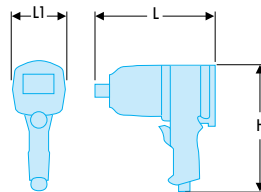

	COUPLE DE DÉCOLLEMENT [N.m]	COUPLE DE TRAVAIL [N.m]	COUPS PAR MINUTE [cpm]	VITESSE À VIDE [tr/min]	POIDS [kg]	CARRÉ CONDUCTEUR [Pouce]	PRESSON DE TRAVAIL [bar]	CONSOMMATION D'AIR MOYENNE [l/min]	CONNECTION OUTIL [Pouce]	DIAMÈTRE TUYAU MINI. [mm - pouce]	L [mm]	L1 [mm]	H [mm]	VIBRATION [m/s ² /a]	VIBRATION [m/s ² /K]	PRESSON ACOUSTIQUE [dB(A)]	NIVEAU SONORE [dB(A)]
NK.3000F	2115	1975	950	5300	3,800	3/4"	6,2	200	3/8"	13 - 1/2"	227	97	227	5,06	0,99	97,00	108,00
NK.2000F2	1950	1760	850	6360	3,900	3/4"	6,2	204	3/8"	13 - 1/2"	221	86	213	10,70	1,55	99,10	110,10
NK.1000F2	1700	1495	790	5700	5,600	3/4"	6,2	193	3/8"	13 - 1/2"	222	93	233	9,10	1,61	98,40	109,40
NM.1000F2	4068	2441	720	4400	10,300	1"	6,2	243	1/2"	19 - 3/4"	300	205	290	16,70	2,15	103,00	114,00
NM.1010LF2	4068	2441	720	4500	11,000	1"	6,2	243	1/2"	19 - 3/4"	523	202	172	15,20	2,00	102,00	113,00



NJ.A1700F2

NS.A1700F2

NOUVEAU

LA PUISSANCE D'UNE CLÉ À CHOCS AVEC L'ACCESSIBILITÉ D'UN CLIQUET



NJ.A1700F2

LA PUISSANCE D'UNE CLÉ À CHOCS AVEC L'ACCESSIBILITÉ D'UN CLIQUET

IDÉALE POUR LES ÉCROUS SANS ACCÈS
FRONTAL, OU POUR LES ESPACES RÉDUITS
TELS QUE PASSAGE DE ROUE, SOUBASSEMENTS

CLÉ À CHOCS ANGULAIRE 3/8"

- Mécanisme à marteau unique puissant et robuste délivrant un couple de 230 N.m.
- La poignée "soft" confortable et ergonomique isole également du froid.
- Des pare-chocs de protection confèrent à l'outil une grande durabilité.
- Bague d'inversion de sens à proximité de la poignée.
- Gâchette progressive pour un meilleur contrôle de la vitesse.
- Retenue de la douille par jonc de friction, sûr et rapide.
- Également disponible en \varnothing 1/2" : NS.A1700F2.

NS.A1700F2

LA PUISSANCE D'UNE CLÉ À CHOCS AVEC L'ACCESSIBILITÉ D'UN CLIQUET

IDÉALE POUR LES ÉCROUS SANS ACCÈS
FRONTAL, OU POUR LES ESPACES RÉDUITS
TELS QUE PASSAGE DE ROUE, SOUBASSEMENTS

CLÉ À CHOCS ANGULAIRE 1/2"

- Mécanisme à marteau unique puissant et robuste délivrant un couple de 271 N.m.
- La poignée "soft" confortable et ergonomique isole également du froid.
- Des pare-chocs de protection confèrent à l'outil une grande durabilité.
- Gâchette progressive pour un meilleur contrôle de la vitesse.
- Retenue de la douille par jonc de friction, sûr et rapide.
- Également disponible en \varnothing 3/8" : NJ.A1700F2.

	COUPLE DE DÉCOLLEMENT [N.m]	COUPLE DE TRAVAIL [N.m]	COUPS PAR MINUTE [cpm]	VITESSE À VIDE [tr/min]	POIDS [kg]	CARRÉ CONDUCTEUR [Pouce]	PRESSIION DE TRAVAIL [bar]	CONSOMMATION D'AIR MOYENNE [l/min]	CONSOMMATION D'AIR MOYENNE [cfm]	CONNEXION OUTIL [Pouce]	DIAMÈTRE TUYAU MINI. [mm - pouce]	L [mm]	L1 [mm]	H [mm]	VIBRATION [m/s ²]/a	VIBRATION [m/s ²]/K	PRESSIION ACOUSTIQUE [dB(A)]	NIVEAU SONORE [dB(A)]
NJ.A1700F2	230	215	1700	7200	1,800	3/8"	6,2	143	5,0	1/4"	10 - 3/8"	353	63	80	46,52	14,61	96,00	107,00
NS.A1700F2	271	244	1700	7200	1,800	1/2"	6,2	143	5,0	1/4"	10 - 3/8"	353	63	80	29,96	14,35	98,00	109,00

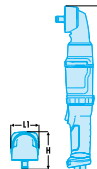

CL3.C18S

NOUVEAU

**COUPLE
MAXI.
983 N.m**

LA PUISSANCE DU PNEUMATIQUE SANS FIL ! VOTRE PRODUCTIVITÉ ACCRUE GRÂCE À LA PUISSANCE ET L'AUTONOMIE DU CETTE NOUVELLE MACHINE

POUR LA MAINTENANCE AUTOMOBILE,
PNEUMATICIENS, DÉPANNEURS...



CLÉ À CHOCS SANS FIL 1/2"

- Mécanisme à impact haut rendement délivrant un couple de 983 N.m.
- LED intégrée avec extinction différée automatique.
- Inverseur "une main" à proximité de la gâchette.
- Gâchette progressive pour un meilleur contrôle de la vitesse.
- Retenue de la douille par jonc de friction.
- Pare-chocs de protection intégrés au corps de la machine.
- Corps composite résistant aux acides et solvants.
- Batteries 18V 3 Ah avec indicateur de charge, technologie DeWALT® interchangeable avec les batteries DeWALT®.
- Livrée en mallette comprenant :
 - Une clé à chocs 1/2" CL3.C18SD.
 - Deux batteries 3 Ah 18V CL3.BA1830.
 - Un chargeur multivoltage CL3.CH1018.



	COUPLE DE DÉCOLLEMENT [N.m]	COUPLE DE TRAVAIL [N.m]	COUPS PAR MINUTE [cpm]	VITESSE À VIDE [tr/min]	POIDS [kg]	CARRÉ CONDUCTEUR [Pouce]	PUISSANCE BATTERIE [V]	CAPACITÉ BATTERIE [Ah]	L [mm]	L1 [mm]	H [mm]	VIBRATION [m/s²]/a	VIBRATION [m/s²]/K	PRESSION ACOUSTIQUE [dB(A)]	NIVEAU SONORE [dB(A)]
CL3.C18S	983	900	2400	1800	3,000	1/2"	18	3,0	241	79	210	11,50	2,30	92,00	103,00

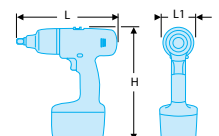

CLÉS À CHOCS SANS FIL

CL3.C10J

COMPACTE ET PUISSANTE

POUR LES ESPACES RÉDUITS : PASSAGE DE ROUE, FREINS, TRIANGLES, ROTULES...



CLÉ À CHOCS SANS FIL COMPACTE 3/8"

- Mécanisme à impact haut rendement délivrant un couple de 200 N.m.
- LED intégrée avec extinction différée automatique.
- Inverseur "une main" à proximité de la gâchette.
- Gâchette progressive pour un meilleur contrôle de la vitesse.
- Retenue de la douille par jonc de friction.
- Pare-chocs de protection intégrés au corps de la machine.
- Corps composite résistant aux acides et solvants.
- Batteries 10,8V 1,5 Ah technologie DeWALT® interchangeables avec les batteries DeWALT®.
- Livrée en mallette comprenant :
 - Une clé à chocs 3/8" CL3.C10JD.
 - Deux batteries 1,5 Ah 10,8 V CL3.BA1015.
 - Un chargeur multivoltage CL3.CH1018.
- Également disponible en \square 1/2" : CL3.C10S.

CL3.C10S

COMPACTE ET PUISSANTE

POUR LES ESPACES RÉDUITS : PASSAGE DE ROUE, FREINS, TRIANGLES, ROTULES...



CLÉ À CHOCS SANS FIL COMPACTE 1/2"

- Mécanisme à impact haut rendement délivrant un couple de 270 N.m.
- LED intégrée avec extinction différée automatique.
- Inverseur "une main" à proximité de la gâchette.
- Gâchette progressive pour un meilleur contrôle de la vitesse.
- Retenue de la douille par jonc de friction.
- Pare-chocs de protection intégrés au corps de la machine.
- Corps composite résistant aux acides et solvants.
- Batteries 10,8V 1,5 Ah technologie DEWALT® interchangeables avec les batteries DeWALT®.
- Livrée en mallette comprenant :
 - Une clé à chocs 1/2" CL3.C10SD.
 - Deux batteries 1,5 Ah 10,8 V CL3.BA1015.
 - Un chargeur multivoltage CL3.CH1018.
- Également disponible en \square 3/8" : CL3.C10J.

	COUPLE DE DÉCOLLEMENT [N.m]	COUPLE DE TRAVAIL [N.m]	COUPS PAR MINUTE [cpm]	VITESSE À VIDE [tr/min]	POIDS [kg]	CARRÉ CONDUCTEUR [Pouce]	PUISSANCE BATTERIE [V]	CAPACITÉ BATTERIE [Ah]	L [mm]	L1 [mm]	H [mm]	VIBRATION [m/s ² /a]	VIBRATION [m/s ² /K]	PRESSION ACOUSTIQUE [dB(A)]	NIVEAU SONORE [dB(A)]
CL3.C10J	200	169	1900	1700	1,265	3/8"	10,8	1,5	171	64	181	11,1	3	88	99
CL3.C10S	270	230	1900	1700	1,265	1/2"	10,8	1,5	171	64	181	11,1	3	88	99

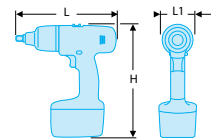

CL3.BA1015

BATTERIE 10.8V Li-ion

1.5 Ah



- Compatible avec les outils FACOM et DeWALT®.

CL3.BA1830

BATTERIE 18V Li-ion

3 Ah



- Compatible avec les outils FACOM et DeWALT®.

CL3.CH1018

CHARGEUR 10.8V - 18V

CHARGE INTELLIGENTE



- Compatible avec les batteries FACOM et DeWALT®.
- Charge les batteries Lithium-ion de 10,8V - 14,4V - 18V.
- Alimentation secteur.



CLIQUETS

VR.JZ300F2

VR.SZ300F2

NOUVEAU

ENDURANT ET RAPIDE POUR UNE PRODUCTIVITÉ ACCRUE



VR.JZ300F2

ENDURANT ET RAPIDE POUR UNE PRODUCTIVITÉ ACCRUE



USAGE INTENSIF EN MAINTENANCE AUTOMOBILE,
POIDS LOURDS, CARROSSERIE

CLIQUET 3/8" TITANIUM

- Moteur haute performance 350 tr/min et délivrant un couple de 88 N.m
- Tête titane étanche à la poussière pour une endurance accrue.
- Corps ergonomique bimatière composite résistant aux acides et solvants.
- Verrouillage de la douille par bouton poussoir.
- Bague d'inversion de sens à proximité de la poignée.
- Gâchette progressive pour un meilleur contrôle de la vitesse.

• Également disponible en \square 1/2" : VR.SZ300F2.

VR.SZ300F2

ENDURANT ET RAPIDE POUR UNE PRODUCTIVITÉ ACCRUE



USAGE INTENSIF EN MAINTENANCE AUTOMOBILE,
POIDS LOURDS, CARROSSERIE

CLIQUET 1/2" TITANIUM

- Moteur haute performance 350 tr/min et délivrant un couple de 88 N.m
- Tête titane étanche à la poussière pour une endurance accrue.
- Corps ergonomique bimatière composite résistant aux acides et solvants.
- Verrouillage de la douille par bouton poussoir.
- Bague d'inversion de sens à proximité de la poignée.
- Gâchette progressive pour un meilleur contrôle de la vitesse.

• Également disponible en \square 3/8" : VR.JZ300F2.

	COUPLE MAXIMUM [N.m]	COUPLE MAXIMUM [ft.lbs]	VITESSE À VIDE [tr/min]	POIDS [kg]	CARRÉ CONDUCTEUR [Pouce]	PRESSION DE TRAVAIL [bar]	CONSOMMATION D'AIR MOYENNE [l/min]	CONNECTION OUTIL [Pouce]	DIAMÈTRE TUYAU MINI. [mm - pouce]	d [mm]	L [mm]	VIBRATION [m/s ²]/a	VIBRATION [m/s ²]/K	PRESSION ACOUSTIQUE [dB(A)]	NIVEAU SONORE [dB(A)]
VR.JZ300F2	88	65	350	1,300	3/8"	6,2	106	1/4"	10 - 3/8"	33	315	5,57	1,04	89,30	100,30
VR.SZ300F2	88	65	350	1,300	1/2"	6,2	106	1/4"	10 - 3/8"	33	315	5,57	1,04	89,30	100,30

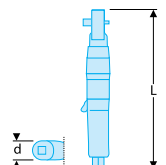

CLIQUETS

VR.R127 1/4"

VR.J154 3/8"

COMPACT ET RAPIDE



POUR LES ESPACES TRÈS RÉDUITS : COMPARTIMENT MOTEUR, CARTER DE DISTRIBUTION, TABLEAU DE BORD, PANNEAUX DE CARROSSERIE...

CLIQUETS "PALM"

- Moteur haute performance 200 tr/min et délivrant un couple de 27 N.m pour le cliquet 1/4" "palm".
- Moteur haute performance 300 tr/min et délivrant un couple de 54 N.m pour le cliquet 3/8" "palm".
- Cliquet à tête fermée : évite que la poussière et les particules n'endommagent le mécanisme.
- Inverseur facilement accessible, utilisable même avec les mains grasses.
- Graissage aisé de la tête et des engrenages.
- Manchon isolant en caoutchouc, corps en aluminium léger.
- Vitesse aisément réglable avec un tournevis.
- Échappement arrière évacuant l'air du poste de travail.
- Gâchette progressive pour un meilleur contrôle de la vitesse.
- Verrouillage de la douille par bille de sécurité.
- Tête mince, hauteur 29 mm (cliquet 1/4") et 30 mm (cliquet 3/8").



• Disponible en \varnothing 1/4" : VR.R127 et en \varnothing 3/8" : VR.J154.

VR.J3108 3/8"

VR.S3136 1/2"

DURABLE, RAPIDE ET CONFORTABLE



POUR LA MAINTENANCE AUTOMOBILE, POIDS LOURDS ET CARROSSERIES

CLIQUETS "STANDARD"

- Moteur haute performance 280 tr/min délivrant un couple de 108 N.m pour le cliquet 3/8" standard.
 - Moteur haute performance 280 tr/min délivrant un couple de 136 N.m pour le cliquet 1/2" standard.
 - Cliquet à tête fermée : évite que la poussière et les particules n'endommagent le mécanisme.
 - Inverseur facilement accessible, utilisable même avec les mains grasses.
 - Graissage aisé de la tête et des engrenages.
 - Manchon isolant en caoutchouc, corps en aluminium léger.
 - Vitesse aisément réglable avec un tournevis.
 - Échappement arrière évacuant l'air du poste de travail.
 - Gâchette progressive pour un meilleur contrôle de la vitesse.
 - Verrouillage de la douille par bille de sécurité.
 - Tête mince, hauteur 51 mm.
- Disponible en \varnothing 3/8" : VR.J3108 et en \varnothing 1/2" : VR.S3136.

VR.R227 1/4"

VR.J254 3/8"

DURABLE ET RAPIDE



POUR LA MAINTENANCE AUTOMOBILE, MONTAGES ET DÉMONTAGES RAPIDES

CLIQUETS "MINI"

- Moteur haute performance 250 tr/min délivrant un couple de 27 N.m pour le cliquet 1/4" "mini".
 - Moteur haute performance 270 tr/min délivrant un couple de 54 N.m pour le cliquet 3/8" "mini".
 - Cliquet à tête fermée : évite que la poussière et les particules n'endommagent le mécanisme.
 - Inverseur facilement accessible, utilisable même avec les mains grasses.
 - Graissage aisé de la tête et des engrenages.
 - Manchon isolant en caoutchouc, corps en aluminium léger.
 - Vitesse aisément réglable avec un tournevis.
 - Échappement arrière évacuant l'air du poste de travail.
 - Gâchette progressive pour un meilleur contrôle de la vitesse.
 - Verrouillage de la douille par bille de sécurité.
 - Tête mince, hauteur 30 mm.
- Disponible en \varnothing 1/4" : VR.R227 et en \varnothing 3/8" : VR.J254.

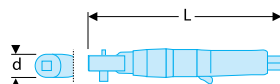
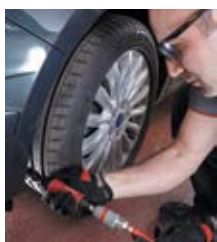

	COUPLE MAXIMUM [N.m]	COUPLE MAXIMUM [ft.lbs]	VITESSE À VIDE [tr/min]	POIDS [kg]	CARRÉ CONDUCTEUR [Pouce]	PRESSION DETRAVAIL [bar]	CONSOMMATION D'AIR MOYENNE [l/min]	CONNECTION OUTIL [Pouce]	DIAMÈTRE TUYAU MINI. [mm - pouce]	L [mm]	d [mm]	VIBRATION [m/s ²]/a	VIBRATION [m/s ²]/K	PRESSION ACOUSTIQUE [dB(A)]	NIVEAU SONORE [dB(A)]
VR.R127	27	20	200	0,500	1/4"	6,2	110	1/4"	10 - 3/8"	136	29	3,80	0,89	92,00	103,00
VR.J154	54	40	300	0,500	3/8"	6,2	110	1/4"	10 - 3/8"	136	29	3,90	0,89	92,00	103,00
VR.R227	27	20	250	0,600	1/4"	6,2	80	1/4"	10 - 3/8"	208	32	1,80	0,67	91,00	102,00
VR.J254	54	40	250	0,600	3/8"	6,2	80	1/4"	10 - 3/8"	208	32	3,50	0,92	92,00	103,00
VR.J3108	108	80	280	1,200	3/8"	6,2	113	1/4"	10 - 3/8"	261	42	4,64	0,95	98,90	109,90
VR.S3136	136	100	280	1,200	1/4"	6,2	113	1/4"	10 - 3/8"	261	42	9,10	1,40	99,00	110,00

CLIQUETS SANS FIL

CL3.R10R

DURABLE ET RAPIDE

CLIQUET 1/4" SANS FIL

- Moteur haute performance 200 tr/min délivrant un couple de 47 N.m.
 - Cliquet à tête fermée : évite que la poussière et les particules n'endommagent le mécanisme.
 - Inverseur facilement accessible, utilisable même avec les mains grasses.
 - LED intégrée avec extinction différée automatique.
 - Graissage aisé de la tête et des engrenages.
 - Corps composite résistant aux acides et solvants.
 - Pare-chocs de protection intégrés au corps du cliquet.
 - Gâchette progressive pour un meilleur contrôle de la vitesse.
 - Verrouillage de la douille par bille de sécurité.
 - Tête mince, hauteur 51 mm.
 - Batterie 10,8V 1.5 Ah compatible DeWALT®.
- Livré en mallette comprenant :
- Un cliquet 3/8" CL3.R10RD.
 - Deux batteries li-ion 10,8V 1,5 Ah CL3.BA1015.
 - Un chargeur multivoltage CL3.CH1018.
- Également disponible en \varnothing 3/8" : CL3.R10J.



CL3.R10J

DURABLE ET RAPIDE

CLIQUET 3/8" SANS FIL

- Moteur haute performance 200 tr/min délivrant un couple de 54 N.m.
 - Cliquet à tête fermée : évite que la poussière et les particules n'endommagent le mécanisme.
 - Inverseur facilement accessible, utilisable même avec les mains grasses.
 - LED intégrée avec extinction différée automatique..
 - Graissage aisé de la tête et des engrenages.
 - Corps composite résistant aux acides et solvants.
 - Pare-chocs de protection intégrés au corps du cliquet.
 - Gâchette progressive pour un meilleur contrôle de la vitesse.
 - Verrouillage de la douille par bille de sécurité.
 - Tête mince, hauteur 51 mm.
 - Batterie 10,8V 1.5 Ah compatible DeWALT®.
- Livré en mallette comprenant :
- Un cliquet 3/8" CL3.R10JD.
 - Deux batteries li-ion 10,8V 1,5 Ah CL3.BA1015.
 - Un chargeur multivoltage CL3.CH1018.
- Également disponible en \varnothing 1/4" : CL3.R10R.

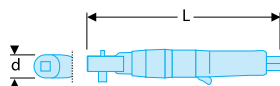

	COUPLE MAXIMUM [N.m]	COUPLE MAXIMUM [ft.lbs]	VITESSE À VIDE [tr/min]	POIDS [kg]	CARRÉ CONDUCTEUR [Pouce]	PRESSION DE TRAVAIL [bar]	CAPACITÉ BATTERIE [V]	PUISSANCE BATTERIE [Ah]	D [mm]	L [mm]	VIBRATION [m/s ²]/a	VIBRATION [m/s ²]/K	PRESSION ACOUSTIQUE [dB(A)]	NIVEAU SONORE [dB(A)]
CL3.R10R	47	35	200	1,150	1/4"	6,2	10,8	1,5	32	323	0,80	1,50	74,00	85,00
CL3.R10J	54	40	200	1,150	3/8"	6,2	10,8	1,5	32	323	1,10	1,50	78,00	89,00



TOURNEVIS



TOURNEVIS

V.610RF

IDÉAL EN UTILISATION VERTICALE

POUR LES ATELIERS DE CARROSSERIE ET D'ASSEMBLAGE



TOURNEVIS 1/4" EN LIGNE RÉVERSIBLE

- Contrôle de couple ajustable.
- Inverseur "une main" à proximité de la gâchette.
- Mécanisme de changement rapide des embouts.
- Crochet pour fixation sur potence.
- Gâchette progressive pour un meilleur contrôle de la vitesse.
- Moteur à couple élevé pour une grande productivité.

V.620RF

IDÉAL EN UTILISATION HORIZONTALE

POUR LES ATELIERS DE CARROSSERIE ET D'ASSEMBLAGE



TOURNEVIS 1/4" PISTOLET RÉVERSIBLE

- Contrôle de couple ajustable.
- Inverseur "une main" à proximité de la gâchette.
- Mécanisme de changement rapide des embouts.
- Boîtier robuste pour une grande durabilité.
- Gâchette progressive pour un meilleur contrôle de la vitesse.
- Moteur à couple élevé pour une grande productivité.

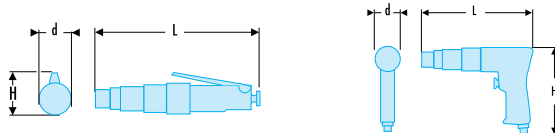

	COUPLE MAXIMUM [N.m]	COUPLE MAXIMUM [ft.lbs]	VITESSE À VIDE [tr/min]	PUISSANCE [W]	PUISSANCE [CV]	CAPACITÉ DU MANDRIN [Pouce]	POIDS [kg]	TYPE D'EMBRAYAGE	PRESSION DETRAVAIL [bar]	CONSUMMATION D'AIR MOYENNE [l/min]	CONNECTION OUTIL [Pouce]	DIAMÈTRE TUYAU MINI. [mm - pouce]	D [mm]	L [mm]	H [mm]	VIBRATION [m/s ² /a]	VIBRATION [m/s ² /K]	PRESSION ACOUSTIQUE [dB(A)]	NIVEAU SONORE [dB(A)]
V.610RF	13	9,5	1800	250	0,34	1/4"	1,160	EMBRAYAGE À ROULEAUX	6,2	110	1/4"	10 - 3/8"	44	270	70	12,90	1,85	93,00	104,00
V.620RF	13	9,5	1800	300	0,4	1/4"	1,200	EMBRAYAGE À ROULEAUX	6,2	110	1/4"	10 - 3/8"	44	216	163	4,20	0,91	95,30	106,30



A close-up photograph of a mechanic wearing safety glasses and gloves, using a sanding tool on the body panel of a car. The scene is dimly lit with dramatic red light effects. The word 'MEULEUSES' is overlaid in large white letters across the center of the image.

MEULEUSES

V.445F

DURABILITÉ ET EFFICACITÉ DE NIVEAU INDUSTRIEL

UTILISATION INTENSIVE
EN CARROSSERIE :
DÉCOUPE, MISE À NU DE LA TÔLE...

MEULEUSE DROITE INDUSTRIELLE 6 mm

- Moteur puissant de 1CV, excellente productivité.
- Poignée en matériau composite isolant et léger.
- Échappement avant soufflant l'air sur le poste de travail pour le nettoyer.
- Pince de qualité industrielle 6 mm.
- Gâchette progressive pour un meilleur contrôle de la vitesse.



V.345F

COMPACTE ET RAPIDE

POUR LA DÉCOUPE OU LA MISE À NU
DE LA TÔLE DE CARROSSERIE

MEULEUSE DROITE À PINCE 6 mm

- Moteur à vitesse élevée de 20 000 tr/min pour un travail efficace.
- Régulateur d'air intégré pouvant être réglé avec un tournevis.
- Gâchette progressive pour un meilleur contrôle de la vitesse.
- Outil compact et léger conçu pour être facilement manœuvrable.
- Pince pour accessoires à tige de 6 mm.

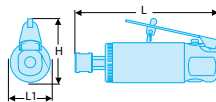

V.347F

POLYVALENTE ET RAPIDE

POUR LA DÉCOUPE OU LA MISE À NU
DE LA TÔLE DE CARROSSERIE

MEULEUSE D'ANGLE À PINCE 6 mm

- Moteur à vitesse élevée de 18 000 tr/min pour un travail efficace.
- Tête à 90° permettant le travail sur surfaces planes, ou dans des espaces réduits.
- Régulateur d'air intégré pouvant être réglé avec un tournevis.
- Pince 6 mm pour le positionnement facile de meules, pierres et autres accessoires.
- Gâchette progressive pour un meilleur contrôle de la vitesse.
- Échappement arrière évacuant l'air hors du poste de travail et réduisant le niveau sonore.

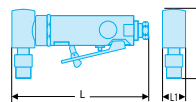

	VITESSE À VIDE [tr/min]	PUISSANCE [CV]	DIAMÈTRE PINCE [mm]	POIDS [g]	PRESSION D'UTILISATION [bar]	CONSOMMATION D'AIR MOYENNE [l/min]	CONNECTION OUTIL [Pouce]	DIAMÈTRE TUYAU MINI. [mm]	DIAMÈTRE TUYAU MINI. [Pouce]	L [mm]	L1 [mm]	H [mm]	VIBRATION [m/s²] / a	VIBRATION [m/s²] / K	PRESSION ACOUSTIQUE [dB(A)]	NIVEAU SONORE [dB(A)]
V.445F	20000	1	6	960	6,2	180	1/4"	10	3/8"	207	43	80	<2,50	1,50	90,11	101,11
V.345F	20000	0,3	6	560	6,2	113	1/4"	10	3/8"	142	40	62	<2,50	1,50	93,37	104,36
V.347F	18000	0,3	6	660	6,2	110	1/4"	10	3/8"	160	27	73	<2,50	1,50	77,26	88,25

V.582F

DURABILITÉ ET EFFICACITÉ DE NIVEAU INDUSTRIEL

UTILISATION INTENSIVE DE DÉCOUPE,
DÉROUILLAGE, ÉBARBAGE
DES CORDONS DE SOUDURE

MEULEUSE D'ANGLE INDUSTRIELLE 125 mm

- Moteur puissant et durable délivrant 1 CV.
- Le carter de protection protège l'opérateur.
- Poignée latérale ergonomique et confortable.
- Corps léger et isolant du froid.
- Renvoi d'angle à engrenages coniques spiralés procurant une durabilité industrielle.
- Filetage M14x2 pour disques de 125 mm.
- Échappement arrière soufflant l'air hors du poste de travail.



V.462F

PUISSANTE ET DURABLE

DÉCOUPE, DÉROUILLAGE,
ÉBARBAGE DES MÉTAUX
(CHÂSSIS, REMORQUES...)

MEULEUSE D'ANGLE 100 mm

- Moteur puissant et durable 12000 tr/min.
- Le carter de protection protège l'opérateur.
- Poignée latérale ergonomique .
- Corps robuste et léger pour une grande durabilité.
- Renvoi d'angle à engrenages coniques spiralés procurant une grande durabilité.
- Filetage 3/8" pour disques de 100 mm.
- Disque à ébarber de rechange diamètre 100 mm : V.460A1.



V.472F

PUISSANTE ET DURABLE

DÉCOUPE, DÉROUILLAGE,
ÉBARBAGE DES MÉTAUX
(CHÂSSIS, REMORQUES...)

MEULEUSE D'ANGLE 125 mm

- Moteur puissant et durable fournissant 12 000 tr/min.
- Le carter de protection protège l'opérateur.
- Poignée latérale ergonomique .
- Corps robuste et léger pour une grande durabilité.
- Renvoi d'angle à engrenages coniques spiralés procurant une grande durabilité.
- Filetage 3/8" pour disques de 125 mm.
- Disque à ébarber de rechange diamètre 125 mm : V.471A1.
- Disque à tronçonner de rechange diamètre 125 mm : V.471A2.



MEULEUSES D'ANGLE

V.482F

HAUTE PERFORMANCE POUR LES APPLICATIONS LOURDES



DÉROUILLAGE, ÉBARBAGE INTENSIF DES MÉTAUX (CHÂSSIS, ENGINES DE TP OU AGRICOLES...)

MEULEUSE VERTICALE INDUSTRIELLE 180 mm

- Moteur 0,9 KW (1,2 CV) pour un meulage efficace.
 - Régulateur de vitesse.
 - Le large carter de protection protège l'opérateur des projections.
 - L'échappement latéral évacue l'air loin de l'opérateur et du poste de travail.
 - Possibilité de monter un disque d'ébarbage ou de tronçonnage.
 - Gâchette progressive pour un meilleur contrôle de la vitesse.
- Disque à ébarber de rechange diamètre 180 mm : V.480A1.
 - Disque à tronçonner de rechange diamètre 180 mm : V.480A2.

V.492F

HAUTE PERFORMANCE POUR LES APPLICATIONS LOURDES



DÉROUILLAGE, ÉBARBAGE INTENSIF DES MÉTAUX (CHÂSSIS, ENGINES DE TP OU AGRICOLES...)

MEULEUSE VERTICALE INDUSTRIELLE 230 mm

- Moteur 0,9 KW (1,2 CV) pour un meulage efficace.
 - Régulateur de vitesse
 - Le large carter de protection protège l'opérateur des projections.
 - L'échappement latéral évacue l'air loin de l'opérateur et du poste de travail.
 - Possibilité de monter un disque d'ébarbage ou de tronçonnage.
 - Gâchette progressive pour un meilleur contrôle de la vitesse.
- Disque à ébarber de rechange diamètre 180 mm : V.490A1.
 - Disque à tronçonner de rechange diamètre 180 mm : V.490A2.

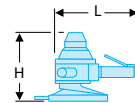
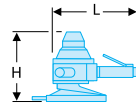

	VITESSE À VIDE [tr/min]	PUISSANCE [CV]	DIAMÈTRE ACCESSOIRES [mm]	FILETAGE BROCHE	POIDS [kg]	PRESSION D'UTILISATION [bar]	CONSOMMATION D'AIR MOYENNE [l/min]	CONNECTION OUTIL [Pouce]	DIAMÈTRE TUYAU MINI. [mm]	DIAMÈTRE TUYAU MINI. [Pouce]	L [mm]	H [mm]	VIBRATION [m/s ²]/a	VIBRATION [m/s ²]/K	PRESSION ACOUSTIQUE [dB(A)]	NIVEAU SONORE [dB(A)]
V.582F	11000	1	125	M14	1,960	6,2	113	1/4"	10	3/8"	230	110	11,80	3,90	90,00	101,00
V.462F	12000	1	100	M10	1,690	6,2	120	1/4"	10	3/8"	220	85	6,40	2,11	84,00	95,00
V.472F	12000	1	125	M14	1,960	6,2	120	1/4"	10	3/8"	220	85	7,90	2,63	87,00	98,00
V.482F	6000	1,2	180	M16X2	4,400	6,2	80	1/2"	19	3/4"	279	178	4,60	1,50	96,00	107,00
V.492F	6000	1,2	230	M16X2	5,400	6,2	80	1/2"	19	3/4"	304	178	5,50	1,80	95,00	106,00



PONCEUSES



PONCEUSES

V.252F

PRATIQUE ET ERGONOMIQUE UTILISATION "UNE MAIN"



POUR LA PRÉPARATION DE SURFACE,
DU MASTIC AU PRIMAIRE

PONCEUSE ORBITALE 150 mm - ORBITE 5 mm

- Moteur à couple élevé 10 000 tr/min.
- Connectable à une centrale d'aspiration.
- Régulateur de vitesse situé juste sous la gâchette.
- Gâchette progressive pour un contrôle parfait.
- Productivité améliorée grâce au faible niveau de vibration.
- Corps en matériau composite léger et isolant du froid.
- Orbite de 5 mm pour les applications de ponçage moyen et fin.
- Patin auto-agrippant pour abrasifs 6 trous.
- Également disponible avec orbite de 2,5 mm pour des applications de ponçage de finition : V.256F.
- Plateau de rechange : V.252A1.

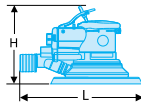

V.256F

PRATIQUE ET ERGONOMIQUE UTILISATION "UNE MAIN"



POUR LA FINITION AVANT PEINTURE

PONCEUSE ORBITALE 152 mm - ORBITE 2,5 mm

- Moteur à couple élevé 10 000 tr/min.
- Connectable à une centrale d'aspiration.
- Régulateur de vitesse situé juste sous la gâchette.
- Gâchette progressive pour un contrôle parfait.
- Productivité améliorée grâce au faible niveau de vibration.
- Corps en matériau composite léger et isolant du froid.
- Orbite 2.5 mm pour les applications de ponçage de finition.
- Patin auto-agrippant pour abrasifs 6 trous.
- Également disponible avec orbite de 5 mm pour des applications de ponçage moyen et fin : V.252F.
- Plateau de rechange : V.252A1.

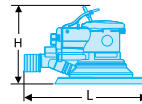
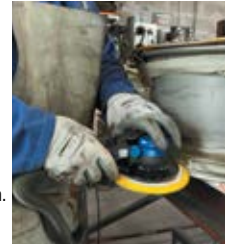

	VITESSE À VIDE [tr/min]	TAILLE ORBITE [mm] - [Pouce]	POIDS [g]	TYPE D'ASPIRATION	PRESSION D'UTILISATION [bar]	CONSOMMATION D'AIR MOYENNE [l/min]	CONNECTION OUTIL [Pouce]	DIAMÈTRE TUYAU MINI. [mm]	DIAMÈTRE TUYAU MINI. [Pouce]	L [mm]	H [mm]	VIBRATION [m/s ²]/a	VIBRATION [m/s ²]/K	PRESSION ACOUSTIQUE [dB(A)]	NIVEAU SONORE [dB(A)]
V.252F	10000	5 - 3/16"	840	CENTRALE	6,2	105	1/4"	10	3/8"	221	115	11,80	1,67	78,90	89,80
V.256F	10000	2,5 - 3/32"	840	CENTRALE	6,2	105	1/4"	10	3/8"	221	115	8,90	2,13	83,00	94,00



PONCEUSES

V.258F

PUISSANTE ET PRATIQUE

POUR LE PONÇAGE RAPIDE DE GRANDS ÉLÉMENTS



PONCEUSE ORBITALE 150 mm "DEUX MAINS" - ORBITE 10 mm

- Moteur puissant et robuste 9 000 tr/min.
 - Prise à deux mains adaptée aux travaux sur de grandes surfaces ou des surfaces verticales.
 - Sortie diamètre 29 mm pour connexion à une centrale d'aspiration.
 - Régulateur de vitesse facilement accessible.
 - Corps en matériau composite léger et isolant du froid.
 - Orbite de 10 mm pour les applications de ponçage agressif.
 - Patin auto-agrippant pour abrasifs 6 trous.
- Également disponible avec orbite de 5 mm : V.254F.
• Plateau de rechange : V.258A1.



V.254F

PUISSANTE ET PRATIQUE

POUR LA PRÉPARATION DE SURFACE DE GRANDS ÉLÉMENTS



PONCEUSE ORBITALE 150 mm "DEUX MAINS" - ORBITE 5 mm

- Moteur puissant et robuste 9 000 tr/min.
 - Prise à deux mains adaptée aux travaux sur de grandes surfaces ou des surfaces verticales.
 - Sortie diamètre 29 mm pour connexion à une centrale d'aspiration.
 - Régulateur de vitesse facilement accessible.
 - Corps en matériau composite léger et isolant du froid.
 - Orbite de 5 mm pour les applications de ponçage moyen.
 - Patin auto-agrippant pour abrasifs 6 trous.
- Également disponible avec orbite de 10 mm : V.258F.
• Plateau de rechange : V.254A1.



V.260F

EFFICACE ET POLYVALENTE

POUR LA PRÉPARATION DE SURFACE DE GRANDS ÉLÉMENTS



PONCEUSE VIBRANTE À PATIN 95 X 170 mm - 8 TROUS

- Moteur puissant et robuste 9 000 tr/min.
 - Prise à deux mains adaptée aux travaux sur de grandes surfaces ou des surfaces verticales.
 - Sortie diamètre 29 mm pour connexion à une centrale d'aspiration
 - Régulateur de vitesse facilement accessible.
 - Corps en matériau composite léger et isolant du froid.
 - Orbite de 5 mm pour les applications de ponçage moyen.
 - Pincettes faciles à manipuler permettant l'utilisation d'abrasif standard.
 - Patin auto-agrippant pour abrasifs 8 trous 95 x 170 mm.
- Plateau de rechange : V.260A1.



	VITESSE À VIDE [tr/min]	TAILLE ORBITE [mm] - [Pouce]	POIDS [g]	TYPE D'ASPIRATION	PRESSION D'UTILISATION [bar]	CONSOMMATION D'AIR MOYENNE [l/min]	CONNECTION OUTIL [Pouce]	DIAMÈTRE TUYAU MINI. [mm]	DIAMÈTRE TUYAU MINI. [Pouce]	L [mm]	H [mm]	VIBRATION [m/s ²]/a	VIBRATION [m/s ²]/K	PRESSION ACOUSTIQUE [dB(A)]	NIVEAU SONORE [dB(A)]
V.258F	9000	10 - 3/8"	2,250	CENTRALE	6,2	115	1/4"	10	3/8"	272	215	14,90	2,12	92,70	103,70
V.254F	9000	5 - 3/16"	2,250	CENTRALE	6,2	115	1/4"	10	3/8"	275	110	9,10	1,39	91,50	102,50
V.260F	8500	5 - 3/16"	2,100	CENTRALE	6,2	115	1/4"	10	3/8"	288	120	53,80	5,82	95,20	106,20

V.500F

KIT POLYVALENT ET COMPLET

RETIRE FACILEMENT
LES ADHÉSIFS, ROUILLE,
PEINTURE, ANTI-GRAVILLONS



BROSSEUSE MULTIFUNCTIONS

- Courroie haute qualité transmettant une vitesses de 3 500 tr/min.
- Échappement silencieux et corps gainé en caoutchouc pour un grand confort d'utilisation.
- Poignée latérale pour une prise en main sûre.
- Gâchette progressive pour un contrôle parfait.
- Fournie avec deux adaptateurs pour une mise en place facile des brosses.
- Outil polyvalent : applications de décapage, dépose d'autocollants, ponçage, brossage agressif.



- Livrée dans un coffret comprenant :
- Des accessoires pour préparer les tôles avant soudage, décapage la peinture, l'anti-gravillon, la corrosion sur support métallique (carrosserie de voiture, camion ou bus) sans endommager les pièces de fixation :
 - V.500FWBF11 : 1 brosse fine 11 mm.
 - V.500FWBF22 : 1 brosse fine 22 mm.
- Des accessoires pour retirer les produits anti-gravillons de carrosserie, décapage agressif de la peinture, brossage de cordons de soudure :
 - V.500FWBC11 : 1 brosse dure 11 mm.
 - V.500FWBC22 : 1 brosse dure 22 mm.
- Des accessoires pour retirer vinyle, colle, autocollants, ruban adhésif double face sur les tôles peintes, la fibre de verre, le verre, le bois et l'aluminium.
 - Roue fine à utiliser sur des supports à préserver (carrosserie).
 - Roue dure à utiliser sur des supports non fragiles.
 - V.500FRE : 1 roue de gommage fine.
 - V.500FWBPRE : 1 roue de gommage dure.
- Adaptateurs pour fixation des brosses :
 - V.500FA11 : Adaptateur pour les accessoires de 11 mm.
 - V.500FA22 : Adaptateur pour les accessoires de 22 mm.



V.500FWBF11 V.500FWBF22 V.500FWBC11 V.500FWBC22



V.500FA11 V.500FA22 V.500FRE V.500FWBPRE

	Vitesse à vide [tr/min]	Pression d'utilisation [bar]	Pression d'utilisation [psi]	Consommation d'air moyenne [l/min]	Connexion outil [Pouce]	Diamètre tuyau mini. [mm]	Diamètre tuyau mini. [Pouce]	L [mm]	H [mm]	Vibration [m/s ²]/a	Vibration [m/s ²]/K	Pression acoustique [dB(A)]	Niveau sonore [dB(A)]
V.500F	3500	6,2	90	113	1/4"	10	3/8"	297	203	2,82	0,77	81,00	92,00

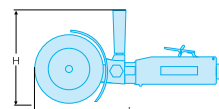

V.401F

EFFICACE ET DURABLE

POUR LA MISE À NU
DE LA TÔLE DE CARROSSERIE



PONCEUSE PLATEAU RÉVOLVER 127 mm

- Moteur puissant 16 000 tr/min.
- Régulateur d'air intégré offrant un meilleur contrôle à l'opérateur.
- Gâchette progressive pour un contrôle parfait.
- Outil compact idéal pour les petites surfaces et les zones peu accessibles.
- Entrée d'air pivotante permettant une liberté de mouvement.



- Accessoires de rechange : jeu de 2 plateaux 76 et 127 mm : V.401F1.

V.411F

PUISSANTE ET MANIABLE

POUR LA MISE À NU AGRESSIVE
DES MÉTAUX SUR CHÂSSIS, REMORQUES...



PONCEUSE ANGULAIRE 178 mm

- Moteur puissant 4 500 tr/min.
- Gâchette progressive pour un meilleur contrôle de la vitesse.
- Vitesse ajustable par vis en fonction de l'application.
- Deuxième poignée pour une meilleure prise.
- Renvoi d'angle à engrenages coniques spiralés offrant une meilleure durabilité.
- Livrée avec plateau de 178 mm, idéal pour le ponçage de grandes surfaces.



- Plateau de rechange 178 mm : V.411FA1.

V.410F

PUISSANTE ET STABLE

POUR LA MISE À NU
DE LA TÔLE DE CARROSSERIE



PONCEUSE VERTICALE PLATEAU 178 mm

- Moteur puissant pour une efficacité optimale 4 200 tr/min.
- Échappement dans la poignée pour détourner l'air de la surface de travail.
- Vitesse ajustable par vis en fonction de l'application.
- Poignée en caoutchouc, gâchette "homme mort" pour un grand confort d'utilisation.
- Gâchette progressive pour un meilleur contrôle de la vitesse.
- Entrée d'air pivotante permettant une liberté de mouvement.
- Livrée avec un plateau de 178 mm idéal pour le ponçage de grandes surfaces.

- Plateau de rechange 178 mm : V.410FA1.

V.902F

DOUCE ET EFFICACE

POUR LE LUSTRAGE
DES CARROSSERIES



LUSTREUSE D'ANGLE 178 mm

- Moteur puissant pour un polissage efficace.
- Régulateur d'air intégré offrant un meilleur contrôle à l'opérateur.
- Échappement arrière pour détourner l'air de la surface de travail.
- Corps léger et résistant.
- Livrée avec 1 plateau auto-agrippant, 1 mousse de lustrage, 1 bonnet de lustrage laine.



- Plateau auto-agrippant 178 mm de rechange : V.902FA1.
- Bonnet de lustrage laine de rechange : V.902FA2.
- Mousse de lustrage de rechange : V.902FA3.



PONCEUSES À BANDE

V.402F

UTILISATION FACILE ET EXCELLENTE ACCESSIBILITÉ



POUR PONCER, METTRE À NU LE MÉTAL DANS DES ESPACES TRÈS RÉDUITS, OU DES ANGLES

PONCEUSE À BANDE 10 X 330 mm

- Moteur haute vitesse 16 000 tr/min.
- Poignée orientable pour mettre l'utilisateur dans la meilleure position.
- Changement facile et rapide des bandes.
- Gâchette progressive pour un meilleur contrôle de la vitesse.
- Livrée avec 3 bandes (dont une montée) : 2 bandes grain 120 et une bande grain 80.
- Bras long de largeur 10 mm pour accéder aux espaces les plus réduits.



• Accessoires disponibles :

- Bande 10 x 330 mm grain 80 : V.402A1 (à commander par multiples de 10).
- Bande 10 x 330 mm grain 120 : V.402A2 (à commander par multiples de 10).

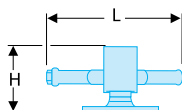
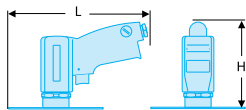

V.403F

HAUTE PRODUCTIVITÉ ET FIABILITÉ



POUR PONCER, METTRE À NU LE MÉTAL DANS DES ESPACES RÉDUITS, OU DES ANGLES

PONCEUSE À BANDE GRANDE CAPACITÉ 20 X 520 mm

- Moteur haute vitesse 16 000 tr/min.
- Poignée orientable pour mettre l'utilisateur dans la meilleure position.
- Changement facile et rapide des bandes.
- Gâchette progressive pour un meilleur contrôle de la vitesse.
- Livrée avec 3 bandes (dont une montée) : 2 bandes grain 120 et une bande grain 80
- Bras long de largeur 20 mm pour accéder aux espaces réduits.



• Accessoires disponibles :

- Bande 20 x 500 mm grain 80 : V.403A1 (à commander par multiples de 10).
- Bande 20 x 500 mm grain 120 : V.403A2 (à commander par multiples de 10).

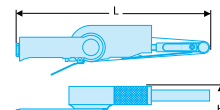
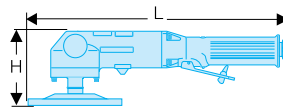

	VITESSE À VIDE [tr/min]	TAILLE DE LA BROCHE	POIDS [kg]	PRESSION D'UTILISATION [bar]	CONSOMMATION D'AIR MOYENNE [l/min]	CONNECTION OUTIL [Pouce]	DIAMÈTRE TUYAU MINI. [mm]	DIAMÈTRE TUYAU MINI. [Pouce]	L [mm]	H [mm]	VIBRATION [m/s ²]/a	VIBRATION [m/s ²]/K	PRESSION ACOUSTIQUE [dB(A)]	NIVEAU SONORE [dB(A)]
V.401F	16000		1,200	6,2	120	1/4"	10	3/8"	198	126	<2,50	0,61	90,20	101,20
V.411F	4500		2,250	6,2	110	1/4"	10	3/8"	373	101	9,20	1,78	95,00	105,90
V.410F	4200		2,600	6,2	130	1/4"	10	3/8"	260	190	<2,50	0,69	87,40	98,40
V.902F	2500	5/8"-11	2,300	6,2	110	1/4"	10	3/8"	373	229	9,00	2,81	95,30	106,30
V.402F	16000		0,800	6,2	110	1/4"	10	3/8"	283	83	<2,50	0,63	86,10	97,07
V.403F	16000		1,150	6,2	110	1/4"	10	3/8"	350	93	<2,50	0,57	86,20	97,16





PERCEUSES

PERCEUSES

V.103MF

PRODUCTIVE ET ENDURANTE

POUR LA MAINTENANCE ET CARROSSERIE AUTOMOBILE, POSE DE PLAQUES MINÉRALOGIQUES, ACCESSOIRES...



PERCEUSE AVEC MANDRIN AUTO-SERRANT 10 mm

- Le moteur puissant de 450 W empêche le calage, même dans les applications les plus difficiles.
- Poignée ergonomique maximisant le confort de l'opérateur.
- Mandrin auto-serrant de qualité industrielle.
- Gâchette progressive pour un meilleur contrôle de la vitesse.
- L'échappement par la poignée détourne l'air du poste de travail.
- Raccord d'air tournant pour éviter que le tuyau ne s'enroule.
- Mandrin de rechange : V.103MFMA1.



V.97F

PRODUCTIVE ET ENDURANTE

POUR LES APPLICATIONS NÉCESSITANT UN FORT COUPLE, COMME LE DÉPOINTAGE DE TÔLES DE CARROSSERIE



PERCEUSE AVEC MANDRIN AUTO-SERRANT 13 mm

- Le moteur puissant de 450 W empêche le calage, même dans les applications les plus difficiles.
- Poignée ergonomique maximisant le confort de l'opérateur.
- Mandrin auto-serrant de qualité industrielle.
- Gâchette progressive pour un meilleur contrôle de la vitesse.
- L'échappement par la poignée détourne l'air du poste de travail.
- Raccord d'air tournant pour éviter que le tuyau ne s'enroule.
- Mandrin de rechange : V.97FMA1.

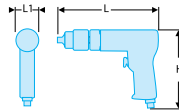

	VITESSE À VIDE [tr/min]	CAPACITÉ MANDRIN [mm]	CAPACITÉ MANDRIN [Pouce]	POIDS [kg]	PRESSION D'UTILISATION [bar]	CONSOMMATION D'AIR MOYENNE [l/min]	CONSOMMATION D'AIR MOYENNE [cfm]	CONNECTION OUTIL [Pouce]	DIAMÈTRE TUYAU MINI. [mm]	DIAMÈTRE TUYAU MINI. [Pouce]	L [mm]	L1 [mm]	H [mm]	VIBRATION [m/s ²] / a	VIBRATION [m/s ²] / K	PRESSION ACOUSTIQUE [dB(A)]	NIVEAU SONORE [dB(A)]
V.103MF	2800	10	3/8"	1,450	6,2	124	4,4	1/4"	10	3/8"	234	44	145	7,20	1,21	87,40	98,40
V.97F	1300	13	1/2"	1,900	6,2	124	4,4	1/4"	10	3/8"	280	44	145	6,90	1,81	87,00	98,00



CL3.P10J

CL3.P18S

CONSTRUITES POUR DURER

CORPS RÉSISTANT AUX SOLVANTS
D'ATELIER, ACIDES ET LIQUIDE
DE FREINS

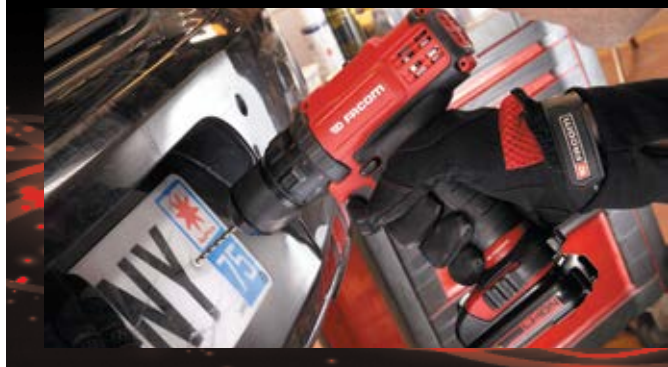

CL3.P10J

COMPACTE ET LÉGÈRE

IDÉALE POUR LA POSE DE PLAQUES
MINÉRALOGIQUES OU UTILISATION
DANS DES ESPACES RÉDUITS



PERCEUSE SANS FIL 10 mm AVEC MANDRIN AUTOSERRANT

- Moteur haute vitesse 1 500 tr/min.
- 5 réglages de couples de débrayage en position vissage, boîte 2 vitesses.
- LED intégrée avec extinction différée automatique.
- Mandrin auto-serrant 10 mm en métal.
- Gâchette progressive pour un contrôle précis de la vitesse.
- Pare-chocs de protection intégrés au corps de la machine.
- Inverseur "une main" à proximité de la gâchette.
- Corps composite bimatière, résistant aux acides, huiles et solvants.
- Batterie Li-ion 10,8V 1,5 Ah technologie DeWALT® interchangeable avec les batteries DeWALT®.
- **Livrée en mallette comprenant :**
 - Une perceuse 10 mm CL3.P10J.
 - Deux batteries 1,5 Ah 10,8 V CL3.BA1015.
 - Un chargeur multivoltage CL3.CH1018.



CL3.P18S

PUISSANTE ET POLYVALENTE

IDÉALE POUR LA POSE DE PLAQUES
MINÉRALOGIQUES OU PERÇAGES
DE CARROSSERIE OU CHÂSSIS



PERCEUSE SANS FIL 13 mm AVEC MANDRIN AUTOSERRANT

- Moteur haute vitesse 2 000 tr/min.
- 5 réglages de couples de débrayage en position vissage, boîte 2 vitesses.
- LED intégrée avec extinction différée automatique.
- Mandrin autoserrant en métal 13 mm.
- Gâchette progressive pour un contrôle précis de la vitesse.
- Pare-chocs de protection intégrés au corps de la machine.
- Inverseur "une main" à proximité de la gâchette.
- Corps composite bimatière, résistant aux acides, huiles et solvants.
- Batterie Li-ion 18V 3 Ah avec indicateur de charge, technologie DeWALT® interchangeable avec les batteries DeWALT®.
- **Livrée en mallette comprenant :**
 - Une perceuse 13 mm CL3.P18SD.
 - Deux batteries 3 Ah 18V CL3.BA1830.
 - Un chargeur multivoltage CL3.CH1018.

	VITESSE À VIDE [tr/min]	CAPACITÉ MANDRIN [in]	CAPACITÉ MANDRIN [mm]	POIDS [kg]	PUISSANCE BATTERIE [V]	CAPACITÉ BATTERIE [Ah]	L [mm]	L1 [mm]	H [mm]	VIBRATION [m/s²]/a	VIBRATION [m/s²]/K	PRESSION ACOUSTIQUE [dB(A)]	NIVEAU SONORE [dB(A)]
CL3.P10J	1500	3/8"	10	1,180	10,8	1,5	194	27	178	2,50	1,50	65,00	76,00
CL3.P18S	2000	1/2"	13	1,840	18	3,0	191	64	237	3,00	1,50	74,00	85,00

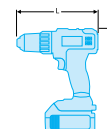



SCIES

V.770F

RAPIDE ET PRÉCISE

POUR LA DÉCOUPE DE TÔLES DE CARROSSERIE SANS DÉFORMATION



SCIE SABRE

- 10 000 oscillations par minute pour une découpe nette et rapide.
- Guide-lame réglable.
- Poignée en caoutchouc sur corps aluminium : isole du froid.
- Gâchette progressive pour un meilleur contrôle de la vitesse.
- Raccord d'air tournant pour éviter que le tuyau ne s'enroule.
- Livré avec 3 lames 10 dents/cm et 3 lames 12 dents/cm.



Lames de rechange :

- Jeu de 6 lames 12 dents/cm : V.770F1.
- Jeu de 6 lames 10 dents/cm : V.770F2.

V.775F

RAPIDE ET ENDURANTE

POUR LA DÉCOUPE INTENSIVE DE TÔLES DE CARROSSERIE SANS DÉFORMATION



SCIE SABRE DE PRODUCTION

- Puissance et vitesse permettent à l'opérateur de découper les matériaux avec facilité.
- Poignée en caoutchouc sur corps aluminium : isole du froid.
- Construction robuste pour un usage intensif.
- Gâchette progressive pour un meilleur contrôle de la vitesse.
- Échappement dans la manchette réduisant le niveau sonore et évacuant l'air loin du poste de travail de l'opérateur.
- Livré avec 3 lames 10 dents / cm et 3 lames 12 dents/cm.

Lames de rechange :

- Jeu de 6 lames 12 dents/cm : V.770F1.
- Jeu de 6 lames 10 dents/cm : V.770F2.

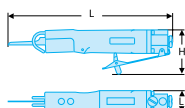

	OSCILLATIONS PAR MINUTE [bpm]	POIDS [g]	PRESSION D'UTILISATION [bar]	CONSOMMATION D'AIR MOYENNE [l/min]	CONNECTION OUTIL [Pouce]	DIAMÈTRE TUYAU MINI. [mm]	DIAMÈTRE TUYAU MINI. [Pouce]	L [mm]	L1 [mm]	H [mm]	VIBRATION [m/s ²]/a	VIBRATION [m/s ²]/K	PRESSION ACOUSTIQUE [dB(A)]	NIVEAU SONORE [dB(A)]
V.770F	10000	800	6,2	32	1/4"	10	3/8"	270	36	75	17,10	2,19	83,50	94,50
V.775F	5000	960	6,2	32	1/4"	10	3/8"	880	40	70	5,70	1,22	81,80	92,80



OUTILS SPECIALISÉS

V.320FH

ROBUSTE ET PRATIQUE

POUR LES DÉSACCOUPLAGES DIFFICILES (BRIDES D'ÉCHAPPEMENT, CHENILLES TP...)



MARTEAU BURINEUR À EMMANCHEMENT HEXAGONAL

- Mécanisme à percussion rapide délivrant 3 000 coups par minute avec une course de 67 mm.
- Boîtier léger et robuste en aluminium.
- Régulateur de puissance ajustable facilement pour un meilleur contrôle de l'outil.
- Compatible avec tous les burins hexagonaux de 10,2 mm en fonction de l'application.
- Changement rapide des burins grâce au dispositif de retenue à ressort.
- Burins disponibles :
 - Burin droit : V.320HA1.
 - Poinçon : V.320HA2.
 - Coupe-point de soudure : V.320HA3.
 - Découpe-tôle : V.320HA4.
 - Découpe-tôle à deux tranchants : V.320HA5.
- Également disponible en kit comprenant les 5 burins ci-dessus : V.321AH

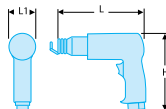

V.321AH

KIT BURINAGE

POUR LES DÉSACCOUPLAGES DIFFICILES (BRIDES D'ÉCHAPPEMENT, CHENILLES TP...)



COFFRET MARTEAU BURINEUR À EMMANCHEMENT HEXAGONAL

- Kit livré dans un coffret comprenant :
 - 1 marteau burineur V.320FH.
 - 1 burin droit : V.320HA1
 - 1 poinçon : V.320HA2
 - 1 coupe-point de soudure : V.320HA3
 - 1 découpe-tôle : V.320HA4.
 - 1 découpe-tôle à deux tranchants : V.320HA5.

	COUPS PAR MINUTE [cpm]	TAILLE TIGE [Pouce]	TAILLE TIGE [mm]	POIDS [kg]	PRESSION D'UTILISATION [bar]	CONSOMMATION D'AIR MOYENNE [l/min]	CONNECTION OUTIL [Pouce]	DIAMÈTRE TUYAU MINI. [MM]	DIAMÈTRE TUYAU MINI. [Pouce]	L [mm]	L1 [mm]	H [mm]	VIBRATION [m/s²] / a	VIBRATION [m/s²] / K	PRESSION ACOUSTIQUE [dB(A)]	NIVEAU SONORE [dB(A)]
V.320FH	3000	0,401	10,2	1,580	6,2	90	1/4"	10	3/8"	171	50	160	8,01	1,50	102,62	113,61
V.321AH	3000	0,401	10,2	6,300	6,2	90	1/4"	10	3/8"	171	50	160	8,01	1,50	102,62	113,61

E.900A

EFFICACE ET POLYVALENT

POUR LE PLASTIQUE, LA MOUSSE SYNTHÉTIQUE, LE TISSU, PLOTS DE DÉBOSELAGE SANS PEINTURE...



PISTOLET À COLLE

- Pour le collage des plastiques, mousses synthétiques, tissus, bois et stratifiés dans les domaines du bâtiment, ameublement, électricité, électronique, automobile.
- Tension : 110-240 V (sans commutateur automatique).
- Puissance maximale : 45 W.
- Température de fusion : 206 °C.
- Durée de préchauffage : 7 à 10 min.
- Livré en boîte carton avec trois bâtons de colle polyvalente.
- Dimensions (L x l x H) : 260 x 210 x 60 mm.
- Poids : 0,620 kg.
- Accessoires disponibles :
 - 50 bâtons de colle réfractaire diamètre 11,3 mm, longueur 90 mm : E.905J50.
 - 100 bâtons de colle réfractaire diamètre 11,3 mm, longueur 200 mm : E.906J100.

E.2005

QUALITÉ INDUSTRIELLE

IDÉAL POUR LES PIÈCES DIFFICILES À ASSEMBLER OU DÉASSEMBLER, DÉPOSE D'ADHÉSIFS DE CARROSSERIE



PISTOLET THERMIQUE

- Régulateur électronique de la température de 60 à 600°C.
- Puissance maxi. : 2 000 W.
- Alimentation : 220V / 50 Hz.
- Débit d'air (deux vitesses) : 300 l/min et 550 l/min.
- Homologué VDE.
- Niveau de vibration inférieure à 2,5 m/s², faible niveau sonore de 58 dB(A)
- Livré avec 2 buses :
 - E.2002B1 : buse large
 - E.2002B3 : buse à déflecteur
- Dimensions (L x l x H) : 330 x 80 x 72 mm.
- Poids : 770 g.
- Accessoires disponibles :
 - Buse large, dim. (L x h x d) : 75 x 75 x 33,7 mm ; poids 58 g : E.2002B1.
 - Buse large à renvoi d'air, dim. (L x h x d) : 75 x 80 x 33,7 mm ; poids 56 g : E.2002B2.
 - Buse à réflecteur, dim. (L x h x d) : 33 x 60 x 33,7 mm ; poids 32 g : E.2002B3.
 - Embout à concentrateur, dim. (L x h x d) : 20 x 52 x 33,7 mm ; poids 30 g : E.2002B4.

V.801F

APPLICATION FACILE ET RAPIDE

POUR L'APPLICATION DE JOINTS DE CARROSSERIE ET COLLE À PARE-BRISE

PISTOLET À CARTOUCHE 50 X 215 mm

- Pour l'application de silicone, mastics, colles en cartouches standard 50 x 215 mm.
- Débit de sortie réglable.
- Relâchement de pression automatique arrêtant l'écoulement du produit lorsque la gâchette est relâchée.
- Niveau de bruit réduit 70 dB(A).
- Corps en aluminium pour une grande durabilité.

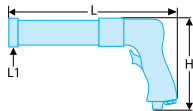

V.781F

PRÉCISE ET EFFICACE

POUR LE DÉSASSEMBLAGE DES TÔLES SOUDÉES PAR POINT

FRAISEUSE DE POINT DE SOUDURE AVEC BUTÉE

- Dépointage rapide à 1 800 tr/min.
- Butée spéciale permettant de tenir la pièce pendant le travail de l'outil.
- Profondeur de fraisage facilement ajustable.
- Gâchette progressive pour un meilleur contrôle de la vitesse.
- Corps en aluminium robuste et durable.
- Livrée avec un foret de dépointage de 8 mm.
- Foret de dépointage de rechange 8 mm : V.781A1 (à commander par multiple de 5).

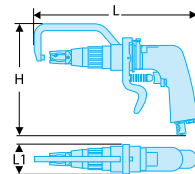

Y.135F

PRODUCTIVE ET ROBUSTE

POUR LA MAINTENANCE AUTOMOBILE ET LES CARROSSERIE INDUSTRIELLES : PANNEAUX DE REMORQUES POIDS LOURDS, PLAQUES MINÉRALOGIQUES, PRÉPARATION DES UTILITAIRES...

RIVETEUSE PNEUMATIQUE

- Qualité industrielle pour une haute productivité.
 - Force de traction élevée à 9,4 KN permettant l'utilisation de rivets en acier inoxydable, aluminium, cuivre de 3,2 - 4 et 4,8 mm.
 - Corps en alliage d'aluminium permettant d'obtenir un poids réduit - 1,3 kg.
 - Les rivets restent dans le nez même si l'outil est orienté vers le bas.
 - Vanne de coupure d'air à l'entrée de la machine.
 - Maintenance rapide : Embouts et mâchoires facilement remplaçables.
 - Confort de l'opérateur : Réaction très faible lors du rivetage.
 - Échappement pivotant permettant à l'opérateur d'orienter l'air à sa convenance.
 - Réservoir de clous transparent, pour un repérage visuel du niveau. Coupure de l'alimentation en air si le réservoir n'est pas en place.
- Consommables de rechange :**
- Pour les rivets de 2,8/3,0/3,2 mm : nez Y.135FE30 / guide rivet Y.135F028.
 - Pour les rivets de 4,0 mm : Nez Y.135FE40 / guide rivet Y.135F028. (pour les rivets 2,8-4,0) ou un guide-rivet Y.135F027 (pour les rivets 4,0-4,8 mm).
 - Pour les rivets 4,8 mm : Nez Y.135FE48 / guide rivet Y.135F027.

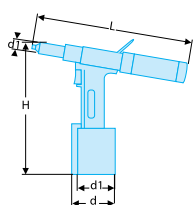

V.820F

PRÉCIS ET COMPACT

POUR GRAVER LES MÉTAUX DURS

CRAYON GRAVEUR

- Graveur en forme de stylo pour faciliter sa prise en main.
- Pointe en tungstène permettant une gravure précise à 600 impacts par seconde sur les matériaux les plus durs : acier, pierre, verre, céramique.
- Vitesse réglable par bague tournante.
- Niveau de bruit inférieur à 80 dB(A) augmentant le confort de l'opérateur.
- Corps en aluminium pour une grande robustesse.

• Fourni avec :

- Tuyau d'alimentation 1,5 m.
- Une pointe standard.

• Accessoires disponibles :

- Pointe standard : V.820A1.
- Pointe fine : V.820A2.

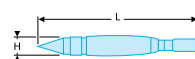

V.999A

RÉSISTANTE ET PRATIQUE

NETTOYAGE DE LA SURFACE DE TRAVAIL ET DES PIÈCES MÉCANIQUES

SOUFFLETTE

- Écran d'air pour éviter le retour des poussières vers l'opérateur.
- Corps en métal.
- Livrée avec buse coudée de 100 mm V.999A10.
- Pression du jet en sortie : 2 bar.

Accessoires disponibles :

- Buse coudée 100 mm : V.999A10.
- Buse coudée 200 mm : V.999A20.
- Buse droite 300 mm : V.999A30.

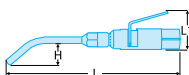
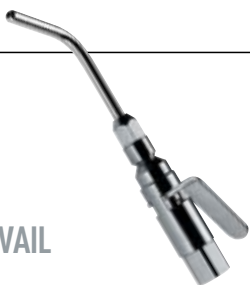

V.850F

CAPACITÉ ET VITESSES ÉLEVÉES

POUR LA DÉCOUPE RAPIDE DE TÔLES

GRIGNOTEUSE

- Commande par levier permettant un contrôle précis et un démarrage à vitesse réduite.
- Poinçon facilement remplaçable.
- Peut couper des bords arrondis jusqu'à un rayon de 6,5 mm minimum.
- Vitesse d'avance : 1,8 m à la minute dans une tôle de 1,2 mm de profondeur maximale.
- Moteur robuste, corps en aluminium.

Accessoire disponible :

- Ensemble poinçon : V.850FKR2.

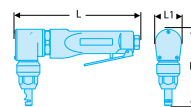

V.352F

COMPACT ET ROBUSTE

DÉROUILLAGE RAPIDE ET INTENSIF DES CHÂSSIS, REMORQUES...

DÉROUILLEUR À AIGUILLES PNEUMATIQUE

- Corps droit et fin pour accéder aux espaces réduits.
- Moteur haute performance délivrant 4 200 coups par minute.
- Idéal pour le nettoyage, dérouillage, décapage des surfaces métalliques.
- Outil adapté pour travailler sur des surfaces irrégulières avec des fentes ou des fissures.
- Livré avec 27 aiguilles de diamètre 2 mm et peigne correspondant.
- Aiguilles de 3 mm optionnelles pour un dérouillage plus agressif, si nécessaire.

Accessoires disponibles : (si vous changez les aiguilles, n'oubliez pas de commander le peigne correspondant)

- Jeu de 27 aiguilles de diamètre 2 mm : V.352FA1.
- Peigne pour aiguilles 2 mm : V.352FSAV16A.
- Jeu de 12 aiguilles de diamètre 3 mm : V.352FA1D3.
- Peigne pour aiguilles 3 mm : V.352FSAV16B.

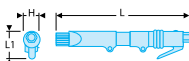

CAD.P300F

PUISSANT ET RAPIDE

CONÇU POUR DÉCOUPER LES JOINTS DE PARE-BRISES

COUPEAU À PARE-BRISE

- Outil délivrant 20 000 oscillations par minute et réduisant la durée de remplacement d'un pare-brise.
- Échappement silencieux déviant l'air du poste de travail et de l'opérateur.
- Gâchette de sécurité protégeant l'utilisateur contre une mise en service accidentelle.
- Boîtier robuste en aluminium.
- Fourni avec instructions, sans lame.
- Lames disponibles page 50.

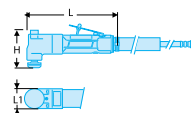

	COUPS PAR MINUTE [cpm]	VITESSE À VIDE [tr/min]	FORCE DE TRACTION [N]	DIAM. TIGE [mm]	OSCILLATIONS PAR MINUTE	POIDS [kg]	PRESSION D'UTILISATION [bar]	CONSOMMATION D'AIR MOYENNE [l/min]	CONSOMMATION D'AIR MOYENNE [cfm]	CONNECTION OUTIL [POUCE]	DIAMÈTRE TUYAU MINI. [mm]	DIAMÈTRE TUYAU MINI. [Pouce]	D [mm]	D1 [mm]	L [mm]	L1 [mm]	H [mm]	VIBRATION [m/s ²] / a	VIBRATION [m/s ²] / K	PRESSION ACOUSTIQUE [dB(A)]	NIVEAU SONORE [dB(A)]
V.801F						1,100	6,2	85	2,9	1/4"	10	3/8"			305	62	168	<2,50	0,51	97,60	108,60
V.781F		1800		8		2,100	6,2	110	3,9	1/4"	10	3/8"			270	53	198	<2,50	0,54	90,70	101,70
Y.135F			9400			1,310	5 - 6,2	70	2,5	1/4"	10	3/8"	88	20,6	259	79	304	<2,50		88,00	99,00
V.820F	600					0,220	6,2	30	1,1	1/4"	10	3/8"			160		17	3,80	0,88	69,60	80,60
V.999A						0,170				1/4"	8	5/16"			150	42	27				
V.850F	4300					1,000	6,2	280	9,6	1/4"	10	3/8"			179	40,5	118	6,00	1,09	95,90	106,90
V.352F	4200					1,670	6,2	24	0,9	1/4"	10	3/8"			360	75	36	11,70	1,66	94,00	105,00
CAD.P300F					22000	1,210	6,2	100	3,4	1/4"	10	3/8"			209	45	85	7,30	1,22	82,00	93,00

ACCESSOIRES

ACCESSOIRES

EMBOUS FILETÉS

N.633

EMBOUT FILETÉ MÂLE CONIQUE PRÉTÉFLONNÉ 1/4" GAZ BSP

- Diamètre de passage : 6 mm.
- Diamètre extérieur maxi. : 13 mm.
- Longueur : 39,5 mm.
- Poids : 19 g.

N.650

EMBOUT FILETÉ MÂLE CONIQUE PRÉTÉFLONNÉ 3/8" GAZ BSP

- Diamètre de passage : 8 mm.
- Diamètre extérieur maxi. : 17 mm.
- Longueur : 44,5 mm.
- Poids : 37 g.

N.651

EMBOUT FILETÉ MÂLE CONIQUE PRÉTÉFLONNÉ 1/2" GAZ BSP

- Diamètre de passage : 8 mm.
- Diamètre extérieur maxi. : 22 mm.
- Longueur : 55 mm.
- Poids : 69 g.



FILTRES RÉGULATEURS - LUBRIFICATEURS

- Ensemble 2 pièces.
- Filtre régulateur lubrificateur avec support mural et manomètre.
- Diamètre : 40 mm.

N.580

FILTRE RÉGULATEUR - LUBRIFICATEUR 1/4" GAZ BSP

- Dimensions : H.172 x L.92 x D.86 mm.
- Poids : 0,485 kg.

N.581

FILTRE RÉGULATEUR - LUBRIFICATEUR 3/8" GAZ BSP

- Dimensions : H.218 x L.123 x D.102 mm.
- Poids : 0,880 kg.

N.582

FILTRE RÉGULATEUR - LUBRIFICATEUR 1/2" GAZ BSP

- Dimensions : H.275 x L.156 x D.118 mm.
- Poids : 1 830 kg.



N.709

ENROULEUR DE TUYAU D'AIR

- Longueur 15 m.
- Résiste à une pression maximale de 15 bar.
- Adapté aux outils à haute consommation d'air.
- Diamètre intérieur du tuyau : 10 mm.
- Ressort de rappel métallique.
- Tuyau polyuréthane.
- Sortie 3/8" NPT.
- Poids : 7,800 kg.



N.644

RALLONGE SPIRALÉE POLYURÉTHANE

- Longueur maxi. : 8 m.
- Diamètre du tuyau : 8 x 12 mm.
- Raccord rotatif côté outil : 3/8" gaz.
- Raccord fixe côté alimentation : 3/8" gaz.
- Embout de passage 6 mm taraudé femelle 3/8" gaz.



N.631

RACCORD POUR FLEXIBLE 8 mm

N.632

RACCORD POUR FLEXIBLE 10 mm

- Diamètre de passage : 6 mm.
- Longueur : 50 mm.
- Poids : 19 g.



N.630

RACCORD RAPIDE TARAUDÉ FEMELLE 3/8" GAZ BSP

- Diamètre de passage : 6 mm.
- Diamètre extérieur maxi. : 30 mm.
- Longueur : 71 mm.
- Poids : 37 g.



N.820

RACCORD RAPIDE TARAUDÉ FEMELLE 1/2" GAZ BSP

- Diamètre de passage : 8 mm.
- Diamètre extérieur maxi. : 35 mm.
- Longueur : 85 mm.
- Poids : 69 g.



N.600

JEU DE 4 MAMELONS

- Pour raccorder des éléments dont les pas sont différents.
- Comprendant :
 - 1 pièce filetage 1/4" x 3/8".
 - 1 pièce filetage 3/8" x 3/8".
 - 1 pièce filetage 3/8" x 1/2".
 - 1 pièce filetage 1/2" x 1/2".



TUYAUX PVC

- Longueur 12,5 m.
- Couleur : rouge.

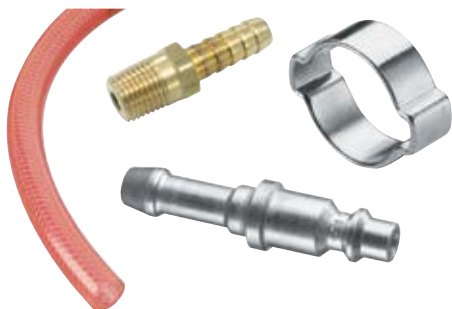

N.641

TUYAU PVC DIAMÈTRE 8 X 14 mm + EMBOUTS

- Équipé de :
 - 1 embout mâle de diamètre de passage 6 mm pour tuyau de diamètre de 8 mm.
 - 1 jonction fileté de 3/8" pour tuyau de diamètre 8 mm.
 - 2 colliers à oreille de diamètre 13 - 15 mm.

N.841

TUYAU PVC DIFLEX DIAMÈTRE 10 X 16 mm + EMBOUTS

- Équipé de :
 - 1 embout mâle de diamètre de passage 8 mm pour tuyau de diamètre de 10 mm.
 - 1 jonction fileté de 1/2" pour tuyau de diamètre 10 mm.
 - 2 colliers à oreille de diamètre 15 - 18 mm.

N.643

TUYAU PVC DIAMÈTRE 10 X 16 mm + EMBOUTS

- Équipé de :
 - 1 embout mâle de diamètre de passage 6 mm pour tuyau de diamètre de 10 mm.
 - 1 jonction fileté de 3/8" pour tuyau de diamètre 10 mm.
 - 2 colliers à oreille de diamètre 15 - 18 mm.

N.842

TUYAU PVC DIAMÈTRE 16 X 22 mm + EMBOUTS

- Équipé de :
 - 1 embout mâle de diamètre de passage 8 mm pour tuyau de diamètre de 16 mm.
 - 1 jonction fileté de 1/2" pour tuyau de diamètre 16 mm.
 - 2 colliers à oreille de diamètre 22 - 25 mm.

ACCESSOIRES

ACCESSOIRES DE MEULAGE

MEULES SUR TIGE

DÉFINITION ET FORMES
SELON NORME ISO 2933

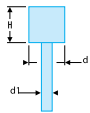

VM.600 VM.604 VM.610 VM.612 VM.624

	MODÈLE	D [mm]	D1 [mm]	H [mm]	VITESSE MAXI. [tr/min]
VM.600	A.4	30	6	32	17000
VM.604	A.11	28	6	45	18000
VM.606	A.12	20	6	30	30000
VM.610	A.25	-	6	25	25000
VM.612	A.26	-	6	17	54000
VM.624	W.206	32	6	21	30000

DISQUES À ÉBARBER ET À TRONÇONNER

	DESCRIPTION	RÉFÉRENCE
V.462F	Disque à ébarber 100 mm	V.460A1
V.472F	Disque à ébarber 125 mm	V.471A1
V.472F	Disque à tronçonner 125 mm	V.471A2
V.482F	Disque à ébarber 180 mm	V.480A1
V.482F	Disque à tronçonner 180 mm	V.480A2
V.492F	Disque à ébarber 230 mm	V.490A1
V.492F	Disque à tronçonner 230 mm	V.490A2

ACCESSOIRES DE PONÇAGE

PLATEAUX DE PONÇAGE

	DESCRIPTION	RÉFÉRENCE
V.252F	Plateau de ponçage auto-agrippant 6 trous	V.252A1
V.258F	Plateau de ponçage auto-agrippant 6 trous	V.258A1
V.254F	Plateau de ponçage auto-agrippant 6 trous	V.254A1
V.260F	Perforateur d'abrasif 8 trous	V.260A1
V.260F	Plateau de ponçage 95 x 170 mm	V.260SAV50B
V.401F	Lot de 2 plateaux de ponçage, 76 & 127 mm	V.401F1
V.410F	Plateau de ponçage 178 mm	V.410FA1
V.411F	Plateau de ponçage 178 mm	V.411FA1

BANDES DE PONÇAGE

	DESCRIPTION	RÉFÉRENCE
V.402F	Bande 10 x 330 grain 80 (à commander par multiple de 10)	V.402A1
V.402F	Bande 10 x 330 grain 120 (à commander par multiple de 10)	V.402A1
V.403F	Bande 20 x 500 grain 80 (à commander par multiple de 10)	V.403A1
V.403F	Bande 20 x 500 grain 120 (à commander par multiple de 10)	V.403A2

ACCESSOIRES ENLÈVEMENT DE MATIÈRE



	DESCRIPTION	RÉFÉRENCE
V.500F	Brosse fine 11 mm	V.500FWBF11
V.500F	Brosse fine 22 mm	V.500FWBF22
V.500F	Brosse dure 11 mm	V.500FWBC11
V.500F	Brosse dure 22 mm	V.500FWBC22
V.500F	Roue de gommage matériau composite	V.500FRE
V.500F	Roue de gommage dure en matériau composite	V.500FWBPRE
V.500F	Adaptateur pour brosse 11 mm	V.500FA11
V.500F	Adaptateur pour brosse 22 mm	V.500FA22

ACCESSOIRES DE LUSTRAGE

	DESCRIPTION	RÉFÉRENCE
V.902F	Plateau 178 mm	V.902FA1
V.902F	Bonnet de polissage 195 mm	V.902FA2
V.902F	Plateau mousse 160 mm	V.902FA3

ACCESSOIRES DE SCIAGE

	DESCRIPTION	RÉFÉRENCE
V.770F	Jeu de 6 lames, 12 dents/cm	V.770F1
V.770F	Jeu de 6 lames, 10 dents/cm	V.770F2
V.775F	Jeu de 6 lames, 12 dents/cm	V.770F1
V.775F	Jeu de 6 lames, 10 dents/cm	V.770F2

ACCESSOIRES DE PERÇAGE

	DESCRIPTION	RÉFÉRENCE
V.103MF	Mandrin de rechange	V.103MFMA1
V.97F	Mandrin de rechange	V.97FMA1

ACCESSOIRES

FORETS

POUR ACIER JUSQU'À 800 MPA, ACIER INOXYDABLE, FONTE, ALUMINIUM



	d [mm]	L [mm]
222A.T1	1	35
222A.T1,5	1,5	40
222A.T2	2	50
222A.T2,5	2,5	57
222A.T3	3	62
222A.T3,3	3,3	65
222A.T3,5	3,5	70
222A.T4	4	75
222A.T4,2	4,2	75
222A.T4,5	4,5	80
222A.T5	5	85
222A.T5,5	5,5	92
222A.T6	6	92
222A.T6,5	6,5	102
222A.T6,8	6,8	105
222A.T7	7	107
222A.T7,5	7,5	110
222A.T8	8	117
222A.T8,5	8,5	117
222A.T9	9	127
222A.T9,5	9,5	127
222A.T10	10	132
222A.T10,2	10,2	132
222A.T10,5	10,5	132
222A.T11	11	142
222A.T11,5	11,5	142
222A.T12	12	152
222A.T12,5	12,5	152
222A.T13	13	152

222.ATJ25

JEU DE 25 FORETS MÉTAUX

- 1 - 1,5 - 2 - 2,5 - 3 - 3,5 - 4 - 4,5 - 5 - 5,5 - 6 - 6,5 - 7 - 7,5 - 8 - 8,5 - 9 - 9,5 - 10 - 10,5 - 11 - 11,5 - 12 - 12,5 - 13 mm.



LAMES POUR COUTEAU À PARE-BRISE



	DESCRIPTION	RÉFÉRENCE
CAD.P300F1	Lame en U 63 mm	F1
CAD.P300F2	Lame courbe 30 mm	F2
CAD.P300F3	Lame en U 36 mm	F3
CAD.P300F4	Lame plate 57 mm	F4
CAD.P300F5	Lame en U 18 mm	F5
CAD.P300F6	Lame droite 35 mm	F6
CAD.P300F7	Lame droite à angle 35 mm	F7
CAD.P300F8	Lame en U 90 mm	F8
CAD.P300F9	Lame plate longue 90 mm	F9
CAD.P300F10	Lame en U 25 mm	F10
CAD.P300F11	Lame droite fine 35 mm	F11
CAD.P300F12	Lame à racler 45 mm	F12

ACCESSOIRES POUR OUTILS SPÉCIALISÉS

	DESCRIPTION	RÉFÉRENCE
V.820F	Pointe standard	V.820A1
V.820F	Pointe fine	V.820A2
V.999A	Buse angulaire 100 mm	V.999A10
V.999A	Buse angulaire 200 mm	V.999A20
V.999A	Buse droite 300 mm	V.999A30
V.850F	Kit de poinçon pour la grignoteuse	V.850FKR2
V.352F	Jeu d'aiguilles diamètre 2 mm	V.352FA1
V.352F	Jeu d'aiguilles diamètre 3 mm	V.352A1D3

LA SÉCURITÉ AVANT TOUT

LA SÉCURITÉ DES PERSONNES DOIT TOUJOURS ÊTRE UNE PRIORITÉ LORS DE L'UTILISATION D'OUTILS ÉNERGISÉS.

Pour votre sécurité, les outils énergisés Facom sont conformes à la directive machine 98/37/CE, aux exigences de sécurité de la norme EN 792 pour les outils pneumatiques et à la norme européenne EN 60745 sur les outils électroportatifs pour les outils sur batterie.

Afin de garantir votre sécurité, nous vous recommandons

- de toujours porter une protection oculaire.
- de toujours porter des gants et un masque respiratoire de classe appropriée.
- de porter une protection auditive.
- d'utiliser exclusivement des douilles à chocs avec les clés à chocs.
- d'utiliser les goupilles de sécurités sur les machines dotées d'un carré prévu à cet effet.
- de ne jamais retirer les protections d'origine, dispositifs de sécurité, etc.
- de toujours déconnecter les outils avant de changer d'accessoire.
- de toujours mettre l'alimentation d'air hors service avant de procéder à la lubrification ou la maintenance des outils.
- de respecter les diamètres et vitesses de rotation des accessoires utilisés.
- de veiller à la sécurité des personnes se trouvant aux alentours.
- de lire le mode d'emploi avant utilisation.

GUIDE DE CONVERSION DES UNITÉS

LONGUEUR			PUISSANCE		PRESSION D'AIR	
1 Pouce (in.)	0.0254 m	25.4 mm	1 kpm/s	9.8067 W	1 bar	100 kPa
1 Pied (ft.)	0.3048 m	304.8 mm	1 hp	745.7 W	1 kp/cm ² (at)	98.0665 kPa
			1 kW	1.3410 hp	1 psi	6.8948 kPa
POIDS			COUPLE		DÉBIT D'AIR	
1 Once (oz.)	0.02835 Kg	28.35 g	1 kpm	9.8067 N.m	1 m ³ /min	16.6667 l/s
1 Livre (lb.)	0.454 Kg	454 g	1 ft-lb	1.3558 N.m	1 cfm	0.4720 l/s
1 Kg	2.2046 lb		1 in-lb	0.1130 N.m	1 m ³ /h	0.2778 l/s
VOLUME			1 N.m	0.1020 kpm	1 l/s	2.1189 cfm
1 US Gallon	3.785 l		1 N.m	0.7376 ft-lbs		

NOUVEAU CATALOGUE FACOM F13

LE SEUL OUTIL
QUI MET TOUS LES AUTRES
À VOTRE DISPOSITION



Votre distributeur