

911B.00

			<ul style="list-style-type: none">■ Compressiomètre enregistreur pour moteur Diésel■ Compression tester for Diesel engines
			<ul style="list-style-type: none">■ Kompressions-Prüfgerät für Diesel-Motoren■ Compressiemeter voor Diesel motoren
			<ul style="list-style-type: none">■ Compresometro para motor Diesel■ Compressiometro per motori Diesel

Notice d'instructions
Instructions manual
Bedienungsanleitung
Gebruiksaanwijzing
Manual de instrucciones
Istruzioni d'uso
NU-911B.00/00

F

CARACTÉRISTIQUES 911B.00

Longueur = 240 mm	Largeur = 90 mm
Poids = 1,1 Kg	
Echelle du graphique = 5 à 60 bar	
Graduation = 2,5 bar	
Longueur du flexible = 360 mm	
Longueur du cordon de démarrage = 1850 mm	
Nombre de courbes enregistrées = 12 (cylindres possibles)	
Largeur de la courbe = 60 mm	
Coffret BV.911B = 430 x 340 x 85 mm	

DESCRIPTION

- 1 - Renvoi d'angle réf : 911B.017
- 2 - Fausses bougies
- 3 - Bouton de décompression
- 4 - Faux injecteurs
- 5 - Flexible réf : 911B.SE2
- 6 - Cordon de démarrage réf : 911B.016
- 7 - 100 fiches graphiques réf : 911B.FC
- 8 - Interrupteur de commande du démarreur
- 9 - Levier d'avance de la fiche graphique

UTILISATION

1 - Préparation du compressiomètre

Insérer une fiche graphique vierge sur la table d'enregistrement fig 2. Pousser la table à fond. Brancher le cordon de démarrage en dessous de la poignée de l'appareil.

2 - Préparation du moteur

Le moteur doit être chaud et la batterie en bon état. Neutraliser l'arrivée de gazole. Déposer tout les injecteurs ou les bougies de préchauffage. Donner un coup de démarreur (attention aux joints et rondelles) pour éliminer les particules de calamine. Brancher le cordon de démarrage comme indiqué fig 3.

3 - Contrôle de la compression d'un cylindre

Monter un faux injecteur (ou une fausse bougie) correspondant au modèle d'injecteur (ou de la bougie) monté sur le cylindre N°1. Voir le tableau d'affectations page 7. Visser le raccord de l'appareil sur le faux injecteur (ou sur la fausse bougie). Dans les cas d'accès difficiles, intercaler le renvoi d'angle entre le flexible et le raccord. Faire tourner le moteur en actionnant le démarreur avec le bouton repère 8 situé sur la poignée. Observer l'aiguille ; lorsqu'elle est stabilisée au maximum de sa déviation, arrêter l'essai. Décompresser en appuyant sur le bouton repère 3 situé à droite. L'aiguille revient à zéro, il est alors possible de démonter le raccord du faux injecteur (ou de la fausse bougie).

4 - Contrôle des compressions des autres cylindres

Après avoir avec le levier, avancé d'un cran la fiche graphique. Recommencer l'opération "3" sur les autres cylindres.

5 - Analyse des résultats

Pendant le contrôle, une montée rapide de l'aiguille est le signe d'une bonne étanchéité au niveau de la segmentation, des soupapes et du joint de culasse. Le graphique enregistré indique la valeur de la pression en fin de compression dans chaque cylindre contrôlé. Les valeurs nominales et leur tolérances sont indiquées dans les manuels de constructeurs ou les éditions techniques de spécialistes. Pour trouver ou se situe une fuite, utiliser le détecteur de fuite FACOM référence 910A + 910.06.

ENTRETIEN

Maintenir l'appareil propre, nettoyer périodiquement les filetages des faux injecteurs et des fausses bougies.

En France, pour tous renseignements techniques sur l'outillage à main, téléphonez au 01 64 54 45 14

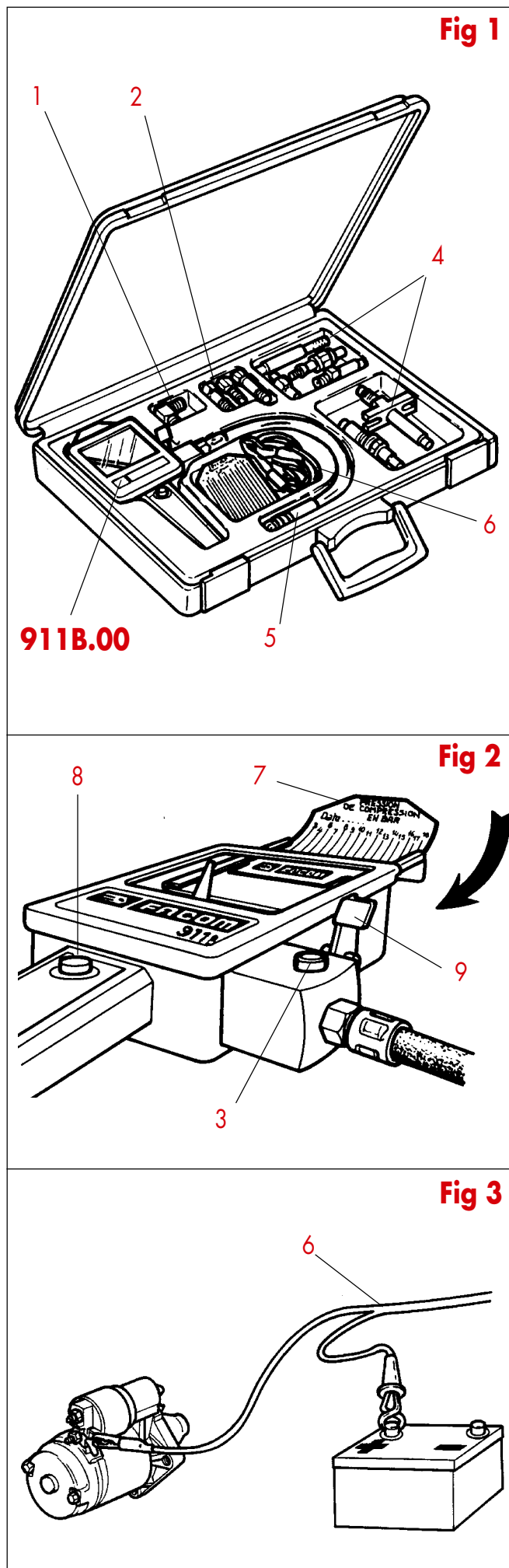

Fig 1

911B.00

Fig 2

Fig 3

GB**SPECIFICATIONS 911B.00**

Length = 240 mm	Width = 90 mm
Weight	= 1.1 kg
Scale of diagram	= 5 - 60 bar
Graduation	= 2.5 bar
Length of hose	= 360 mm
Length of starter cord	= 1850 mm
Number of curves recorded	= 12 (<i>possible cylinders</i>)
Width of curve	= 60 mm
Case BV.911B	= 430 x 340 x 85mm

DESCRIPTION

- 1 - Bevel gear ref : **911B.017**
- 2 - Dummy plugs
- 3 - Decompression button
- 4 - Dummy nozzles
- 5 - Hose ref : **911B.SE2**
- 6 - Starter cord ref : **911B.016**
- 7 - 100 diagram cards ref : **911B.FC**
- 8 - Starter control circuit-breaker
- 9 - Diagram card feed lever

APPLICATION**1 - Preparing the compressometer**

Insert a new diagram card into the recording table **fig 2**. Push the table right in. Plug in the starter cord under the handle of the apparatus.

2 - Preparing the motor

The motor should be warm and the battery in good condition. Neutralize the fuel intake. Remove all the warm-up nozzles and plugs. Pull the starter cord (*careful of the joints and washers*) to get rid of any scale. Plug the starter cord in as in **fig 3**.

3 - Checking the compression in a cylinder

Fit a dummy nozzle (*or dummy plug*) corresponding to the kind of nozzle (*or plug*) fitted on cylinder N°1. See table of allocations page 7. Screw the connector of the apparatus onto the dummy nozzle (*or dummy plug*). If this is hard to reach, insert the bevel gear between the hose and the connector. Turn the motor over while pressing the starter button index 8 located on the handle. Watch the needle ; when it stabilises at its maximum deviation, stop testing. Decompress by pushing button index 3 located on the right. The needle will drop back to zero, and the connector can then be removed from the dummy nozzle (*or dummy plug*).

4 - Checking the compression of the other cylinders

After moving the diagram card on a notch using the lever, begin operation "3" with the other cylinders.

5 - Analysis of the results

During the check, if the needle rises rapidly it signifies that the rings, valves and cylinder head joint are airtight. The recorded diagram shows the pressure at the end of compression in each cylinder checked. The nominal values and their tolerances are indicated in the manufacturers' manuals or specialist technical publications. To locate a leak, use the FACOM leak detector ref. **910A + 910.06**.

MAINTENANCE

Keep the apparatus clean, periodically clean the screw threads on the dummy nozzles and dummy plugs.

D**KENNDATEN 911B.00**

Länge = 240 mm	Breite = 90 mm
Gewicht	= 1,1 kg
Anzeigebereich	= 5 bis 60 bar
Graduierung	= 2,5 bar
Schlauchlänge	= 360 mm
Startschnurlänge	= 1850 mm
Anzahl der aufgezeichneten Kurven	= 12 (<i>Zylinder möglich</i>)
Kurvenbreite	= 60 mm
Koffer BV.911B	= 430 x 340 x 85 mm

BESCHREIBUNG

- 1 - Winkelumlenkung Art. Nr. **911B.017**
- 2 - Blindkerzen
- 3 - Dekompressionsknopf
- 4 - Blindinjektoren
- 5 - Schlauch Art. Nr. **911B.SE2**
- 6 - Startschnur Art. Nr. **911B.016**
- 7 - 100 Graphikkarten Art. Nr. **911B.FC**
- 8 - Starter-Bedienschalter
- 9 - Vorschubhebel für Graphikkarte

EINSATZ**1 - Vorbereitung des Drucksetzungsmessers**

Eine leere Graphikkarte auf die Aufzeichnungsfläche **fig 2** legen. Die Platte ganz hineinschieben. Die Startschnur unter dem Griff des Geräts anschließen.

2 - Vorbereitung des Motors

Der Motor muß warm, die Batterie in gutem Zustand sein. Dieselfuhr absperren. Alle Injektoren oder Vorheizkerzen entfernen. Den Starter betätigen (*Vorsicht mit den Dichtungen und Unterlegscheiben*), um Zunderpartikel zu eliminieren. Die Startschnur wie in **fig 3** dargestellt anschließen.

3 - Kontrolle der Kompression eines Zylinders

Einen entsprechenden Blindinjektor (*oder eine Blindkerze*), der dem Injektormodell (*oder dem der Kerze*) des Zylinders Nr. 1 entspricht, einsetzen. Siehe Tabelle der Zuweisungen Seite 7. Den Anschluß des Geräts auf den Blindinjektor schrauben (*oder auf die Blindkerze*). Ist die Stelle schwer zugänglich, gibt man die Winkelumlenkung zwischen Schlauch und Anschluß. Den Motor durch Betätigen des Starters mit dem Knopf Nr. 8 auf dem Griff drehen lassen. Die Nadel beobachten : sobald sie auf dem Maximum ihres Ausschlags stillsteht, den Versuch stoppen. Mit dem Knopf Nr. 3 (*rechts*) den Druck vermindern. Die Nadel fällt auf Null zurück. Jetzt kann man den Anschluß des Blindinjektors (*oder der Blindkerze*) demontieren.

4 - Kontrolle der Drucksetzung der anderen Zylinder

Nach dem Weiterdrehen der Graphikkarte um ein Maß mit dem Hebel, beginnt man den Vorgang "3" an den anderen Zylindern.

5 - Analyse der Ergebnisse

Während der Kontrolle, bedeutet ein rasches Ansteigen der Nadel eine gute Dichtheit auf der Ebene der Segmentierung, der Ventile und der Zylinderkopfdichtung. Die aufgezeichnete Graphik zeigt den Druckwert am Ende der Beaufschlagung in jedem geprüften Zylinder an. Die Nennwerte und ihre Toleranzen sind in den Hersteller-Handbüchern oder den technischen Herausgaben der Spezialisten enthalten. Um ein Leck zu orten, benutzt man einen FACOM-Leck-Detektor Art. Nr. **910A + 910.06**.

INSTANDHALTUNG

Das Gerät sauber halten, regelmäßig die Gewinde der Blindinjektoren und Blindkerzen reinigen.

TECHNISCHE GEGEVENS 911B.00

Lengte = 240 mm	Breedte = 90 mm
Gewicht = 1,1 kg	
Schaal = 5 tot 60 bar	
Schaalverdeling = 2,5 bar	
Lengte slang = 360 mm	
Lengte startkabel = 1850 mm	
Aantal weergegeven curven = 12 (max. aantal cilinders)	
Breedte van de curve = 60 mm	
Koffertje BV.911B = 430x340x85 mm	

INHOUD

1. Haakse overbrenging bestelnr. 911B.017
2. Testgloeibougies
3. Decompressieknop
4. Test-inspuitmondstukken
5. Slang bestelnr. 911B.SE2
6. Startkabel bestelnr. 911B.016
7. 100 meetkaartjes bestelnr. 911B.FC
8. Bedieningsschakelaar startmotor
9. Afstelhefboom meetkaart

GEbruIKSAANWIJZING

1 - Compressiemeter klaarmaken voor gebruik

Breng een meetkaartje aan in papierinvoer fig 2. Duw de papierinvoer naar achteren. Sluit de startkabel aan onder de handgreep van het apparaat.

2 - Voorbereiding aan de motor

De motor dient warm te zijn en de accu in goede staat te verkeren. Stop de gaslietoevoer. Verwijder alle inspuitstukken of alle gloeibougies. Laat de startmotor even draaien (let op koppelingen en ringen) om de kooldeeltjes te verwijderen. Sluit de startkabel aan zoals aangegeven staat in fig 3.

3 - Controle van de druk in een cilinder

Monteer een test-inspuitstuk (of een testgloeibougie) met de vorm van het inspuitstuk (of de gloeibougie) die op cilinder nr.1 hoort. Zie de toepassingstabel blz. 7. Draai het aansluitstuk van het apparaat op het test-inspuitstuk (of de testgloeibougie). Wanneer dit moeilijk gaat, plaatst u de haakse overbrenging tussen slang en aansluitstuk. Laat de motor draaien door de startmotor in te schakelen door middel van knop 8 op de handgreep.

Let op de wijzer : wanneer deze op de maximale uitslag blijft staan, beëindigt u de test. Verminder de druk door op knop nr 3, rechts op het apparaat, te drukken. De wijzer zakt terug naar nul, waarna u het aansluitstuk met het test-inspuitstuk (of de gloeibougie) kunt verwijderen.

4 - Controle van de druk in de overige cilinders

Nadat u het meetkaartje heeft doorgedraaid, gaat u voor de overige cilinders te werk zoals hierboven bij punt "3" staat omschreven.

5 - Analyse van de testresultaten

Wanneer de wijzer tijdens de test snel opklimt, is de afdichting van zuigerveren, de kleppen en de koppakking goed in orde. De gemaakte grafiek geeft de druk weer die aan het eind van de compressiefase in elke cilinder bestaat. De nominale waarden en de toegestane afwijkingen staan aangegeven in fabriekshandboeken of in technische specialistische uitgaven. Om een lek te ontdekken, dient u de FACOM-lekdetector te gebruiken, bestelnr. 910A + 910.06.

ONDERHOUD

Laat het apparaat niet vuil worden en maak regelmatig de schroefdraad schoon van de test-inspuitstukken en de testgloeibougies.

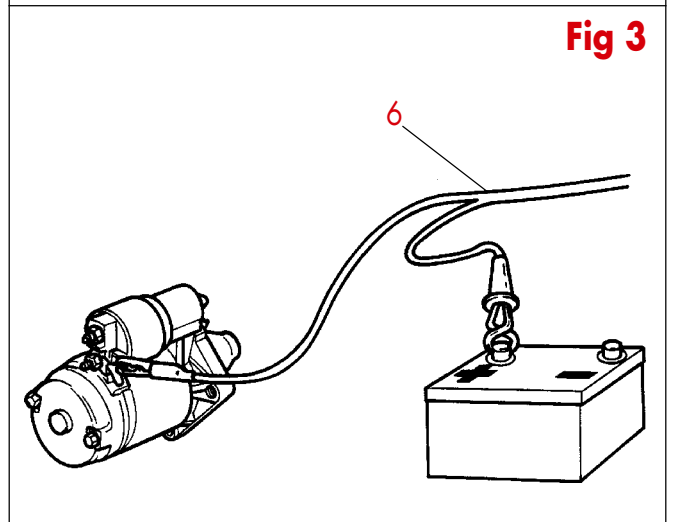
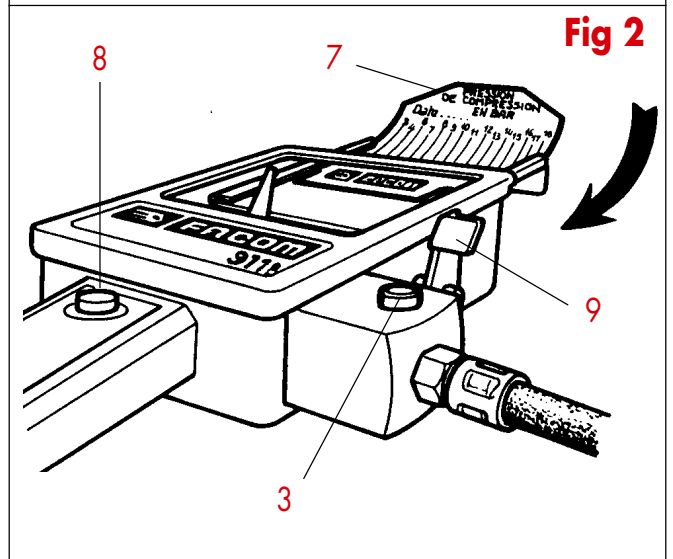
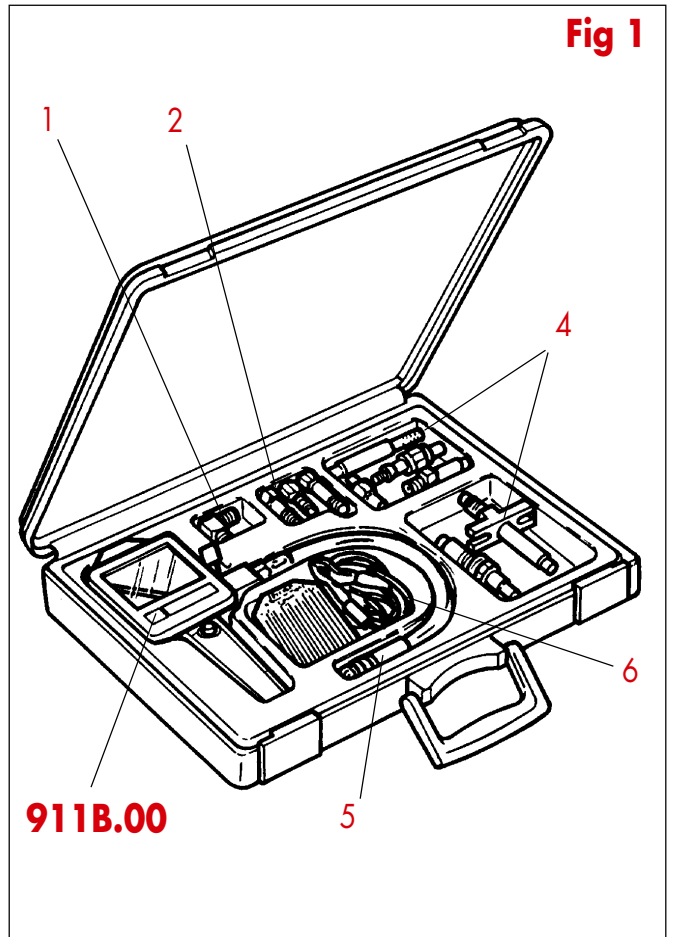

E

CARACTERISTICAS 911B.00

Longitud = 240 mm	Anchura = 90 mm
Peso = 1,1 kg.	
Escala del gráfico = de 5 a 60 bares	
Graduación = 2,5 bares	
Longitud del tubo flexible = 360 mm	
Longitud del cable de arranque = 1850 mm	
Número de curvas registradas = 12 <i>(cilindros posibles)</i>	
Anchura de la curva = 60 mm	
Caja BV.911B = 430 x 340 x 85 mm	

DESCRIPCION

- 1 . Transmisión angular ref : 911B.017
- 2 . Falsas bujías
- 3 . Botón de descompresión
- 4 . Falsos inyectores
- 5 . Tubo flexible ref : 911B.SE2
- 6 . Cable de arranque ref : 911B.016
- 7 . 100 fichas gráficas ref : 911B.FC
- 8 . Interruptor de mando del motor de arranque
- 9 . Palanca de avance de la ficha gráfica

UTILIZACION

1 - Preparación del compresiómetro

Insertar una ficha gráfica virgen en la mesa de registro **fig 2**. Empujar la mesa a fondo. Conectar el cable de arranque por debajo del asa del aparato.

2 - Preparación del motor

El motor debe estar caliente y la batería en buen estado. Neutralizar la llegada de gasoil. Poner todos los inyectores o las bujías de precalentamiento. Hacer funcionar brevemente el motor de arranque *(atención a las juntas y arandelas)* para eliminar las partículas de calamina. Conectar el cable de arranque como se indica en la **fig 3**.

3 - Control de la compresión de un cilindro

Montar un falso inyector *(o una falsa bujía)* que corresponda al modelo de inyector *(o de la bujía)* montado en el cilindro N° 1. Ver el cuadro de asignaciones page 7. Enroscar el racor del aparato en el falso inyector *(o en la falsa bujía)*. En los casos de accesos difíciles, intercalar la transmisión angular entre el tubo flexible y el racor. Hacer funcionar el motor accionando el motor de arranque con el botón indicación 8 situado en la empunadura. Observar la aguja y cuando esté estabilizada al máximo de su desviación, parar la prueba. Despresurizar pulsando el botón indicación 3 situado a la derecha. La aguja vuelve a cero y, entonces, es posible desmontar el racor del falso inyector *(o de la falsa bujía)*.

4 - Control de las compresiones de los demás cilindros

Después de haber hecho avanzar una muesca la ficha gráfica con la palanca, comenzar la operación "3" en los demás cilindros.

5 - Análisis de los resultados

Durante el control, una subida rápida de la aguja es el signo de una buena estanqueidad a nivel de la segmentación, de las válvulas y de la junta de culata. El gráfico registrado indica el valor de la presión al final de la compresión en cada cilindro controlado. Los valores nominales y sus tolerancias se indican en los manuales de los constructores o en las ediciones técnicas de especialistas. Para encontrar dónde se sitúa una fuga, utilizar el detector de fugas FACOM referencia 910A + 910.06

MANTENIMIENTO

Mantener el aparato limpio. Limpiar periódicamente los roscados de los falsos inyectores y de las falsas bujías.

I

CARATTERISTICHE 911B.00

Lunghezza = 240 mm	Larghezza = 90 mm
Peso = 1,1 kg	
Scala del grafico = da 5 a 60 bar	
Graduazione = 2,5 bar	
Lunghezza del cavo flessibile = 360 mm	
Lunghezza del cavo d'avviamento = 1850 mm	
Numero delle curve registrate = 12 <i>(cilindri possibili)</i>	
Larghezza della curva = 60 mm	
Valigetta BV.911B = 430x340x85 mm	

DESCRIZIONE

- 1 - Rinvio angolare rif : 911B.017
- 2 - False candele
- 3 - Pulsante di decompressione
- 4 - Falsi iniettori
- 5 - Cavo flessibile fig : 911B.SE2
- 6 - Cavo d'avviamento rif : 911B.016
- 7 - 100 schede grafiche rif : 911B.FC
- 8 - Interruttore di comando avviamento
- 9 - Leva di avanzamento della scheda grafica

UTILIZZO

1 - Preparazione del compresiómetro

Inserire una scheda grafica vergine sul piano di registrazione **fig 2**. Spingere il piano a fondo. Collegare il cavo di avviamento sotto l'impugnatura dell'apparecchio.

2 - Preparazione del motore

Il motore deve essere caldo e la batteria in buone condizioni. Chiudere l'alimentazione di gasolio. Togliere tutti gli iniettori o le candele di preriscaldamento. Dare un colpo di avviamento *(attenzione ai giunti e alle rondelle)* per eliminare le particelle di incrostazione. Collegare il cavo di avviamento come indicato nella **fig 3**.

3 - Controllo della compressione di un cilindro

Montare un falso iniettore *(o una falsa candela)* corrispondente al modello dell'iniettore *(o della candela)* montato sul cilindro n° 1. Si veda la tabella erogazioni pagina 7. Avvitare il raccordo dell'apparecchio sul falso iniettore *(o sulla falsa candela)*. In caso di accesso difficile, inserire il rinvio angolare fra il cavo flessibile e il raccordo. Fare girare il motore azionando l'avviamento con il pulsante riferimento 8 posto sull'impugnatura. Osservare l'ago : quando quest'ultimo si stabilizza sul massimo della sua deviazione, sospendere la prova. Esercitare una decompressione, agendo sul pulsante riferimento 3 situato a destra. L'ago torna a zero ed è quindi possibile smontare il raccordo del falso iniettore *(o delle false candele)*.

4 - Controllo delle compressioni degli altri cilindri

Dopo aver fatto avanzare la scheda grafica di una tacca con l'ausilio della leva, ripetere l'operazione "3" sugli altri cilindri.

5 - Analisi dei risultati

Durante il controllo, un'impennata rapida dell'ago indica una buona tenuta a livello della segmentazione, delle valvole e delle guarnizioni delle teste cilindri. Il grafico registrato indica il valore della pressione alla fine della compressione su ogni cilindro controllato. I valori nominali e le loro tolleranze sono indicati nei manuali dei costruttori o nelle edizioni tecniche specializzate. Per individuare dove si torva una perdita, utilizzare il rilevatore di perdite FACOM riferimento 910A + 910.06.







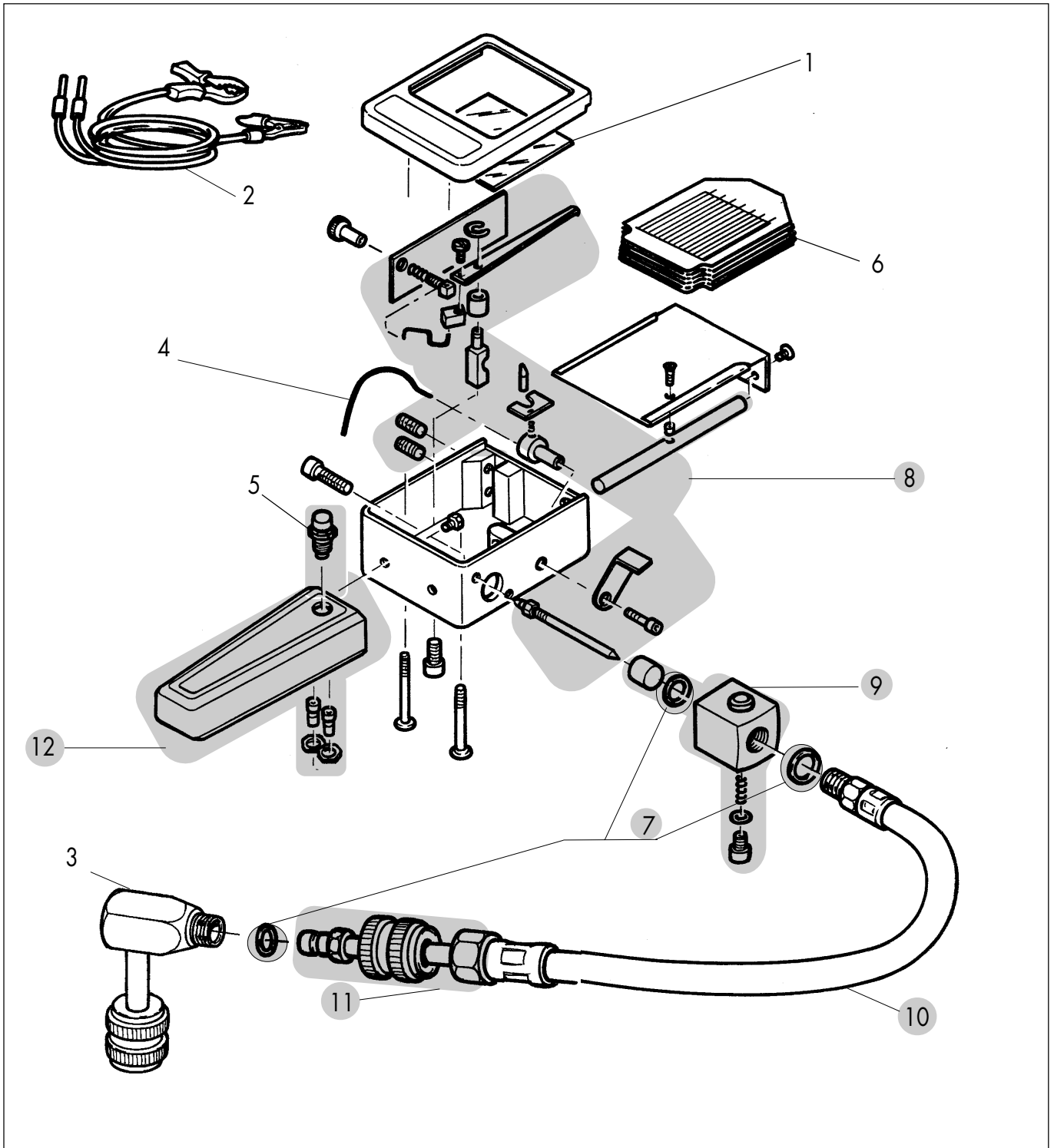



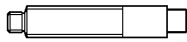

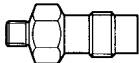

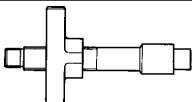
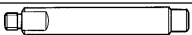



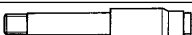



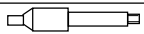

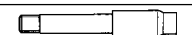
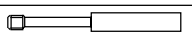
MANUTENZIONE

Mantenere l'apparecchio pulito e pulire periodicamente le filettature dei falsi iniettori e delle false candele.

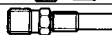
Pièces détachées - Spare parts - Ersatzteile
Onderdelen - Piezas de recambios - Pezzi di ricambio

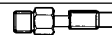

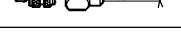

911B.00			
1	911B.012	7	911B.RN1
2	911B.016	8	911B.RN2
3	911B.017	9	911B.SE1
4	911B.0023	10	911B.SE2
5	911B.033	11	911B.SE3
6	911B.FC	12	911B.SE5

Réf		DIESEL
911B.018		CITROËN CX25D - FIAT 242D - FORD Granada D - PEUGEOT J5D RENAULT Fuego D - VOLKSWAGEN Santana D
911B.019		ALFA ROMEO 75TD2,0 - FIAT Ritmo D - FORD Granada D (80→) - Transit D (81→83) LANCIA Thema D - RENAULT 18D - 20D - 30D - Master - ROVER 2400D - SEAT Ibiza CLX TD (92) - Malaga 1,7XL
911B.020A		AUDI 80TD - BMW 324D - 524D - CITROËN BX D - Visa D - Jumper 1,9D & TD FIAT Uno 1,4TD & 1,6DS - Tipo 1,7TD - Fiorino 1,7D - Punto STD - Tempra 1,9D & TDS - Croma D FORD Fiesta 1,8D - TD - Escort 1,8D - Livraison D - Sierra 1,8TD & CLX TD - Mondeo 1,8 NISSAN Sunny 2,0D SLX - Primera 2,0D LX - Serena 2,0D LX - Vanette pratic 2,0 - LANCIA D MERCEDES 190D - 200D - 220D - 240D - 300D - OPEL Astra 1,7D & TD - Omega 2,3TD PEUGEOT 305 - 505 - 604D - Boxer 1,9D & TD - RENAULT Clio 1,9TD - R19 GTD - Express 1,6D ROVER 218 GSD - SEAT Toledo CL 1,9D - Cordoba CLX1,9 - Ibiza (93) - VOLVO 240 à 760D VOLKSWAGEN Polo - Golf TD & GTD - Caravelle 2,4 - Passat TD - Vento TD - Transporter 1,9D
911B.021		CITROËN AX14D - ZX1,9D & TD - BX19TGD - Xantia 1,9D & TD - XMD & DT - C15D - Jumpy 1,9TD FORD Scorpio 2,5TD - LANCIA Delta - MAZDA 626 2,0D NISSAN Patrol LX - OPEL Vectra 1,7D - Reckord - Ascona - PEUGEOT 106 XTD (→195) - 205 GRD & TD - 306 D 309 SRDT - 405 GRD & SRD - 605 SVDT - RENAULT R21 1,9 & 2,1 GTD - Safrane 2,1TD ROVER 114 - SEAT Ibiza 1,7D - Ronda D - Malaga D
911B.022		ALFA ROMEO A12D - A13D - Giulia D FORD Transit D (except, behalve : 2,5l) - MERCEDES 190D2,5 - PEUGEOT 306 TD - J5 TD2,5 RENAULT R25TD - Espace 3 TD - Trafic 1,4 - ROVER Land Rover Sherpa D
911B.023		FIAT (anciens modèles - early models - oude modellen)
911B.024		BMW 324TD (92) - 325TD (92) - 524TD (92) - 525TD & TDS (92) - RENAULT Safrane 2,5TD
911B.025		MERCEDES 190 D & TD - 200D - 240D - 250D & TD - 300D - 350D
911B.026		VOLKSWAGEN Polo 1,4D - SEAT Terra D - PEUGEOT 106 (95I→) - Boxer - 605
911B.027		AUDI 100 TDI
911B.028		ROVER 220SDI, 420SDI, 620SDI
911B.029		MITSUBISHI Galant GLX D, Pajero GLX Turbo, Space Wagon 2,0 GLX - TOYOTA Carina & Corolla 2,0 D
911B.030		MERCEDES 2,5C & E
911B.031		FORD Transit 2,5D
911B.032		AUDI 80 1,9TDI - SEAT Inca 1,9D - VOLKSWAGEN Polo 1,9TDI, Golf 1,9TDI, Sharan 1,9TDI
911B.034		ALFA ROMEO 164, CHRYSLER Voyager SE TD 93 - FORD Scorpio 2,5TD
911B.035		ALFA ROMEO - FIAT - LANCIA Moteur JTD 1,9 ET 2,4
911B.036		MERCEDES C220 CDI / A170 CDI
911B.040		MERCEDES (anciens modèles - early models - oude modellen) - PEUGEOT 404D - 504D
911B.041		PEUGEOT 204D - 304D
911B.042		CITROËN AX D - ZX D & TD - BX D - GTD - Xantia D & TD - CX D - XM D12 - Jumper D & TD - C15 - FIAT Fiorino Punto STD - Tipo SX - Uno TD - FORD Fiesta - Escort - Sierra TD - ScorpioTD - LAND ROVER Defender 110 - Discovery TDI MERCEDES 190 - 250C - NISSAN Patrol - Vanette pratic - OPEL Astra 1,7D - Omega - PEUGEOT 106 - 205 - 306 309 - 405 - RENAULT R21 - R25 - Espace - Express - Trafic - ROVER 114 - 218 - SEAT Cordoba - Ibiza - Terra vitre VOLKSWAGEN Golf - Caravelle - Passat - Polo - Vento - Transporter
911B.043		AUDI 80 TD - OPEL Vectra 1,7D - SEAT Malaga
911B.046		OPEL Corsa TD1,5
911B.047		CITROËN Saxo - PEUGEOT 106 TUD5 (95 →I) Ø 10 x 100
911B.048		PSA HDI
911B.049		MERCEDES C220 CDI
911B.044		Ø 12 mm
911B.045		Ø 14 mm
911B.AMM		Adaptateur pour utilisation des faux injecteurs MOTOMETER (marque déposée).

BELGIQUE FACOM Belgique S.A/NV
LUXEMBOURG Weihoeck 4
1930 Zaventem
BELGIQUE
☎ : (02) 714 09 00
Fax : (02) 721 24 11

DANMARK FACOM NORDEN A/S
FINLAND Navervej 16B
ISLAND 7451 SUNDS
NORGE DANMARK
SVERIGE ☎ : (45) 971 444 55
Fax : (45) 971 444 66

DEUTSCHLAND FACOM GmbH
Postfach 13 22 06 
42049 Wuppertal
Otto-Wells-Straße 9 
42111 Wuppertal
DEUTSCHLAND
☎ : (0202) 270 63 0
Fax : (0202) 270 63 50

ESPAÑA FACOM Herramientas SRL
PORTUGAL Poligono industrial de Vallecas
C/.Luis 1º, s/n-Nave 95 - 2ºPl.
28031 Madrid
ESPAÑA
☎ : (0034) 91 778 21 13
Fax : (0034) 91 778 27 53

ITALIA USAG Gruppo FACOM
Via Volta 3
21020 Monvalle (VA)
ITALIA
☎ : (0332) 790 111
Fax : (0332) 790 602

NEDERLAND FACOM Gereedschappen BV
Kamerlingh Onnesweg 2
Postbus 134
4130 EC Vianen
NEDERLAND
☎ : (0347) 372 334
Fax : (0347) 376 020

SINGAPORE FACOM Tools FAR EAST Pte Ltd
FAR EAST 15 Scotts Road
Thong Teck Building #08.01.02
Singapore 228218
SINGAPORE
☎ : (65) 732 0552
Fax : (65) 732 5609

SUISSE FACOM S.A./AG
ÖSTERREICH 12 route Henri-Stéphan
MAGYARORSZAG 1762 Givisiez/Fribourg
CESKA REP. SUISSE
☎ : (4126) 466 42 42
Fax : (4126) 466 38 54

UNITED FACOM Tools LTD
KINGDOM Bridge Wharf - Bridge Road
EIRE CHERTSEY - SURREY KT16-8LJ
UNITED KINGDOM
☎ : (01932) 566 099
Fax : (01932) 562 653

UNITED FACOM TOOLS Inc.
STATES 3535 West 47th Street
Chicago Illinois 60632
U.S.A.
☎ : (773) 523 1307
Fax : (773) 523 2103

FRANCE Société FACOM
& 6-8, rue Gustave Eiffel B.P.99
INTERNATIONAL 91423 Morangis cedex
FRANCE
☎ : 01 64 54 45 45
Fax : 01 69 09 60 93
<http://www.facom.fr>

