

# N.558C

# N.560C

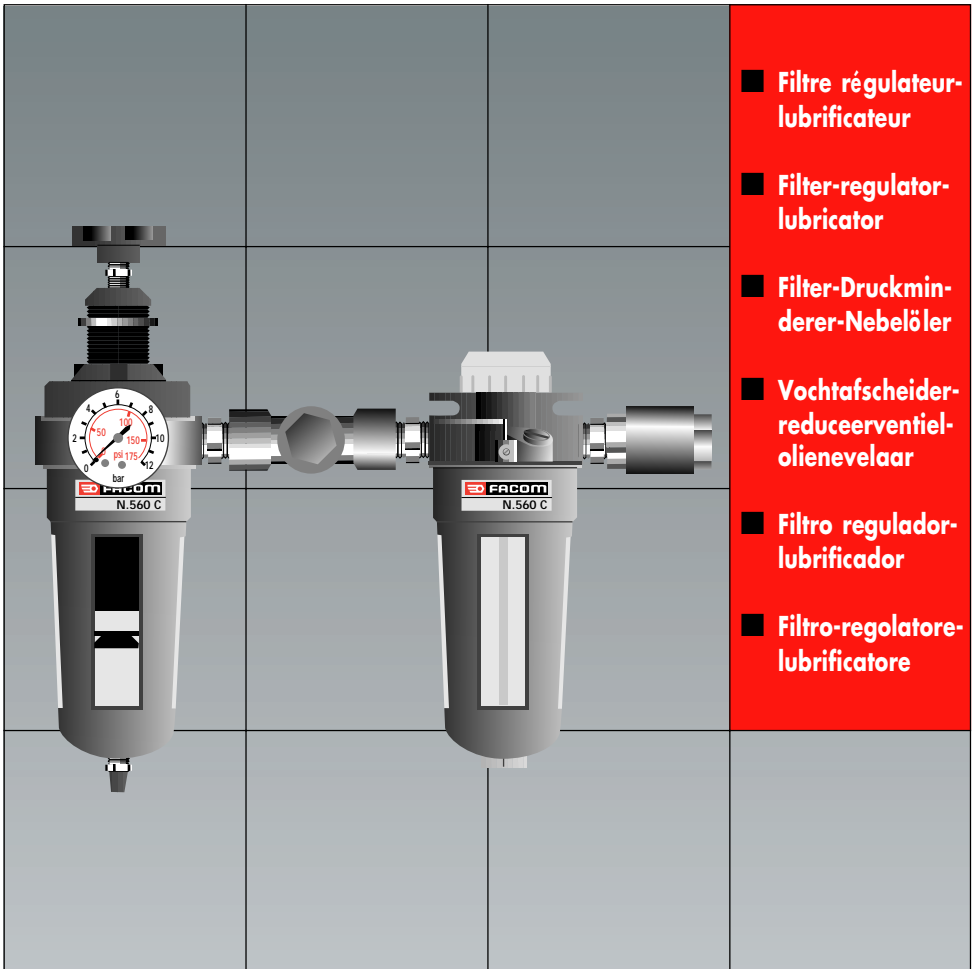

- **Filtre régulateur-lubrificateur**
- **Filter-regulator-lubricator**
- **Filter-Druckminderer-Nebelöler**
- **Vochtafscheider-reduceerventiel-olienevelaar**
- **Filtro regulador-lubrificador**
- **Filtro-regolatore-lubrificatore**

Notice d'instructions  
Instruction manual  
Bedienungsanleitung  
Gebruiksaanwijzing  
Guia de instrucciones  
Istruzioni per l'utilizzo  
**NU-N.560C/95**



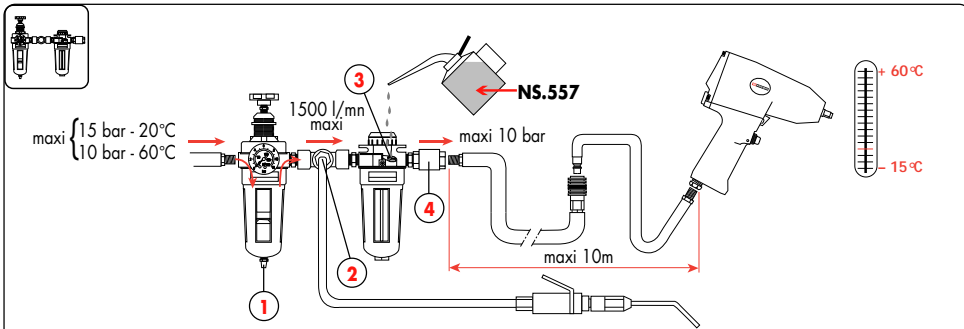
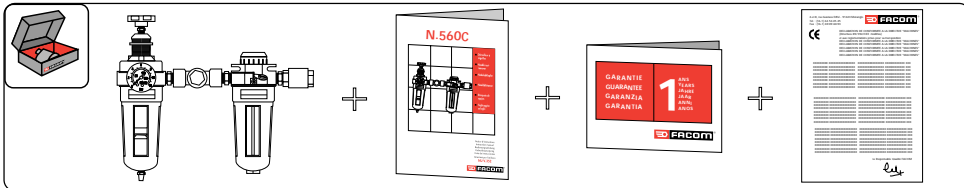

**F 1** - Purga semi-automatica à coupure d'air.  
Débarasse l'air des impuretés en suspension et de l'eau qu'il transporte.

**2** - Sortie en T «air sec» en 3/8" BSP. Permet l'utilisation de pistolet à peinture, soufflette, etc.

**3** - Remplissage de la cuve du lubrificateur avec une huile minérale, viscosité «2 à 2,5 Engler à 50°C». (FACOM NS.557-04). Débit : 1 goutte d'huile pour 250 litres d'air. Charge l'air de microparticules d'huile qui lubrifient le moteur des machines pneumatiques.

**4** - Clapet anti-retour. Orifice d'alimentation 3/8" BSP pour le branchement des outils pneumatiques afin d'assurer une bonne lubrification. Il est déconseillé de monter des raccords «express» sur cette sortie.

Solvants interdits.

**GB 1** - Semi-automatic air-controlled purge.  
Extracts moisture and impurities from the air.

**2** - 3/8" BSP «dry air» outlet tee. For connection to spray paint guns, blowers, etc.

**3** - Fill the tank with mineral oil of viscosity 2 to 2.5 Engler at 50°C (FACOM NS.557-04). Flowrate : 1 drop of oil per 250L air. The air is filled with microdroplets of oil which lubricate pneumatic machine motors.

**4** - Not return valve, 3/8" BSP outlet, to which pneumatic tools can be connected in order to ensure correct lubrication. «Quickfit» connectors should not be used on this outlet.

Never use solvents.

**D 1** - Halbautomatisches Ausblasen mit Abschaltung der Luft. Befreit die Luft von mitgeführten Schwebeteilchen und Wasser.

**2** - Dreiwegeausgang «Trockene Luft» 3/8" BSP. Erlaubt den Anschluß einer Farbspritzpistole, eines Blasmundstücks usw.

**3** - Füllen des Schmiermittelbehälters mit einem Mineralöl der Viskosität «2 bis 2,5 Engler bei 50°C». (FACOM NS.557-04). Verbrauch : 1 Tropfen Öl auf 250 l Luft.

Versetzt die Luft mit Mikrotröpfchen von Öl, durch die der Motor von Druckluftmaschinen geschmiert wird.

**4** - Rückschlagventil. Einströmöffnung 3/8" BSP für den Anschluß von Druckluftwerkzeugen zur Gewährleistung einer guten Schmierung. Es wird davon abgeraten, an diesem Anschluß Schnellkupplungen zu verwenden.

Verbot von Lösemitteln.

**NL 1** - Half-automatische condensafvoer met luchtafsluiting. Voor het afvoeren van condens en andere verontreinigingen.

**2** - T-stuk «droge lucht» met uitgang 3/8" BSP. Zo kan een verfspistool, een afblaaspistool, enz. worden gebruikt.

**3** - Vullen van het olieerreservoir met mineraalolie, viscositeit «2 tot 2,50 Engler bij 50°C». (FACOM NS.557-04). Verbruik : 1 druppel olie voor 250 l lucht. De olie vermenigt zich als microdeeltjes met de lucht en zorgt voor de smering van pneumatische machines.

**4** - Terugslagklep. Uitgang 3/8" BSP voor de aansluiting van pneumatische gereedschappen, teneinde verzekerd te zijn van een goede smering. Bij voorkeur geen snelkoppelingen op deze uitgang monteren.

Gebruik nooit oplosmiddelen.

**E 1** - Purga semiautomática con corte de aire.  
Elimina del aire las impurezas en suspensión y el agua que transporta.

**2** - Salida en T «aire seco» en 3/8" BSP. Permite la utilización de pistola de pintura, dispositivo de aire comprimido, etc.

**3** - llenado de la cuba del lubricador con un aceite mineral, viscosidad «de 2 a 2,5 Engler a 50°C» (FACOM NS.557-04). Consumo : 1 gota de aceite por 250 litros de aire. Carga el aire con micropartículas de aceite que lubrican el motor de las máquinas neumáticas.

**4** - Válvula de retención. Orificio de alimentación 3/8" BSP para la conexión de las herramientas neumáticas con objeto de obtener una buena lubricación. Se desaconseja montar racores «express» en esta salida.

Prohibidos los disolventes.

**I 1** - Spurgo semiautomatico a taglio d'aria.  
Purifica l'aria dalle impurità in sospensione ed dall'acqua che trasporta.

**2** - Fuoriuscita a T di «aria secca» in 3/8" BSP. Permette l'uso di pistola per vernici, soffiatori, ecc.

**3** - Riempiimento della vasca del lubrificatore con un olio minerale, viscosità «da 2 a 2,5 Engler a 50°C». (FACOM NS.557-04). Erogazione : 1 goccia di olio ogni 250 litri d'aria. Carica l'aria di microparticelle di olio che lubrificano il motore delle macchine pneumatiche.

**4** - Valvola anti ritorno. Orificio di alimentazione 3/8" BSP per il raccordo degli utensili pneumatici per assicurare una buona lubrificazione. Si consiglia di montare i collegamenti «express» sull'uscita.

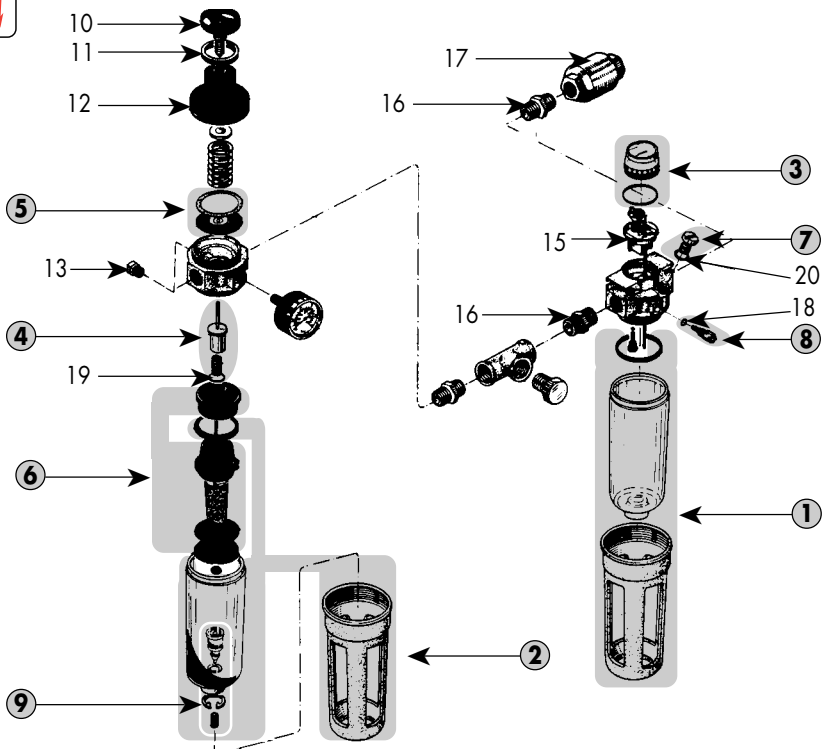

È vietato l'uso di solventi.



Rep.	558C	560C	Rep.	558C	560C
①	N.558CSE1		11	N.558B02-02	
②	N.558CSE2		12	N.558B02-03	
③	N.558CSE3		13	N.558B02-09	1/8"
④	N.558CSE4		14	N.558B02-14	
⑤	N.558CSE5		15	N.558B03-03	
⑥	N.558CSE6		16	N.558B04-01	3/8" (1)   N.558B04-01 3/8" (3)
⑦	N.558CSE7		17		N.560C215
⑧	N.558CSE8		18		BAGUE.R00490-125
⑨	N.558B01-10		19		BAGUE.R00930-240
10	N.558B02-01		20		BAGUE.R01210-270

**UNITED KINGDOM & EIRE** FACOM Tools Ltd  
Bridge Wharf - Bridge Road  
CHERTSEY - SURREY KT16 8LJ  
UNITED KINGDOM  
☎ : (01932) 566099  
Fax : (01932) 562653

**BELGIQUE BELGIE** FACOM Belgique S.A./NV  
Weihoek 4  
1930 Zaventem  
BELGIQUE  
☎ : (02) 714 09 00  
Fax : (02) 721 24 11

**DEUTSCHLAND** FACOM GmbH  
Postfach 13 22 06   
42049 Wuppertal  
Otto-Wels-Straße 9   
42111 Wuppertal  
DEUTSCHLAND  
☎ : (0202) 270 63 0  
Fax : (0202) 270 63 50

**SUISSE** FACOM S.A./AG  
**SCHWEIZ** 12 route Henri-Stéphan  
**AUSTRIA** 1762  
Givisiez/Fribourg  
SUISSE  
☎ : (4126) 466 42 42  
Fax : (4126) 466 38 54

**NEDERLAND** FACOM Gereedschappen BV  
Kamerlingh Onnesweg 2  
Postbus 134  
4130 EC Vianen  
NEDERLAND  
☎ : (0347) 372334  
Fax : (0347) 376020

**SINGAPORE** FACOM TOOLS FAR EAST Pte Ltd  
**FAR EAST** 15 Scotts Road  
Thong Teck Building # 08-01-02  
SINGAPORE 228218  
☎ : (65) 732 0552  
Fax : (65) 732 5609

**ESPAÑA PORTUGAL** FACOM Herramientas, S.L  
Poligono industrial de Vallecas  
C/.Luis 1º, s/n-Nave 95 - 2ª Planta  
28031 Madrid  
ESPAÑA  
☎ : (91) 778 21 13  
Fax : (91) 778 27 53

**UNITED STATES** FACOM TOOLS Inc.  
3535 West 47th Street  
Chicago  
Illinois 60632  
U.S.A.  
☎ : (773) 523 1307  
Fax : (773) 523 2103

**ITALIA** U.A. FACOM Italia  
Via Ronchetti 3  
21041 Albizzate (VA)  
ITALIA  
☎ : (0331) 985811  
Fax : (0331) 985930

**FRANCE** Société FACOM  
6-8 rue Gustave Eiffel BP.99  
91423 Morangis cedex  
FRANCE  
☎ : 01 64 54 45 45  
Fax : 01 69 09 60 93



*En France, pour tous renseignements techniques sur l'outillage à main, téléphonez au 01 64 54 45 14*